

OWNER'S MANUAL

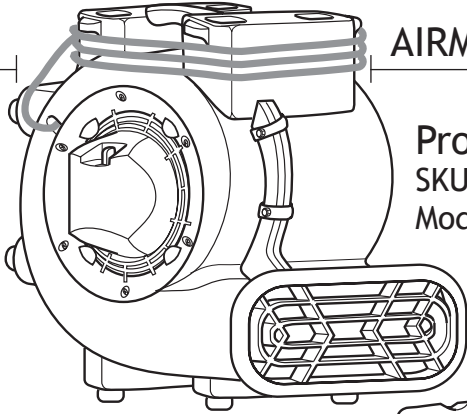

AIRMOVER / CARPET DRYER

ProBlitz™
SKU: 107132
Model: 1071320

ProBlitz™ XP
SKU: 107596
Model: 1075960

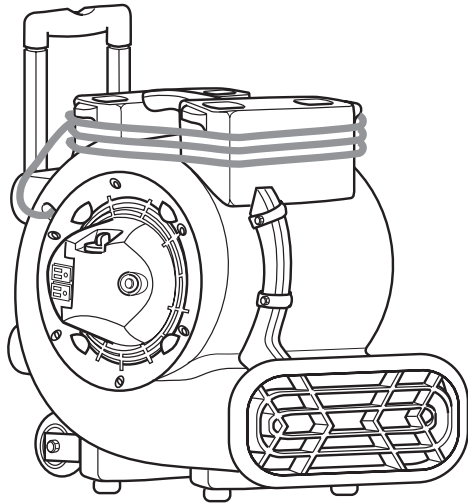

 **ProTeam**®
The Vacuum Company

TABLE OF CONTENTS

ENGLISH

ESPAÑOL

FRANÇAIS

ProBlitz/ProBlitz XP AirMover / Carpet Dryer

| | |
|--|-------|
| AirMover / Carpet Dryer Safety | 3-4 |
| Motor Specifications and Electrical Requirements | 5 |
| Electrical Cord Care. | 5 |
| Carton Contents | 6 |
| Features and Operations. | 6-7 |
| Storage and Transportation | 8-9 |
| Cleaning Your AirMover / Carpet Dryer | 9 |
| Troubleshooting | 10 |
| Wiring Diagrams | 11 |
| AirMover / Carpet Dryer Repair Parts | 12 |
| AirMover / Carpet Dryer Assembly | 13 |
| Limited Warranty | 14-16 |
| | |
| Español | 17 |
| Français canadien | 33 |

INSPECTION

Carefully unpack and inspect your new ProTeam AirMover / Carpet Dryer for shipping damage. Each unit is tested and thoroughly inspected before shipping. All returns must have a Return Authorization Number (RAN). To request an RAN or to ask questions regarding any shipping damage, contact ProTeam at: (866) 888.2168 or customerservice.proteam@emerson.com

This Owner's Manual has important information for the use and safe operation of this machine. Read this manual carefully before starting the machine. Keep this manual available at all times and instruct all users to read this manual. If instructions are not followed, an injury may occur or equipment, furniture or buildings may become damaged.

For new manuals please contact ProTeam, Inc. at: customerservice.proteam@emerson.com

8100 W. Florissant Ave
Building T
St. Louis, MO 63136
(866) 888.2168

or visit www.proteam.emerson.com for a downloadable version.

The contents of this manual are based on the latest product information available at the time of publication. ProTeam reserves the right to make changes or improvements to its machines without notice.

IMPORTANT SAFETY INSTRUCTIONS

Safety is a combination of using common sense, staying alert, and knowing how your AirMover / Carpet Dryer works.

Safety Signal Words

⚠ DANGER Indicates a hazardous situation which, if not avoided, will result in death or serious injury.

⚠ WARNING Indicates a hazardous situation which, if not avoided, could result in death or serious injury.

⚠ CAUTION Indicates a hazardous situation which, if not avoided, could result in minor or moderate injury.

When using your AirMover / Carpet Dryer, always follow basic safety precautions including the following:

⚠ WARNING

- To reduce the risk of fire, electric shock, or injury:
 - Read and understand this manual and all labels on the AirMover / Carpet Dryer before operating.
 - Use only as described in this manual.
 - To reduce the risk of electric shock, do not expose to rain, or immerse in or use in standing water. Store indoors only.
 - Total amperage through accessory power outlets should not exceed 8.0 Amps.
 - Do not daisy chain more than 2 units.
 - Use only with GFCI-protected outlets.
 - Do not stack AirMover / Carpet Dryers more than 2 units high.
 - Do not use an extension cord with this AirMover / Carpet Dryer.
 - Electrical appliances can ignite flammable vapors or dust. Do not use near combustible liquids, gases, or dusts.
 - Do not leave plugged into outlet when not in use or when servicing. Turn off before unplugging.
 - To reduce the risk of stirring up and inhaling toxic vapors, do not use near toxic or hazardous materials.
 - Never operate with safety grills removed.
 - This unit has an automatically-operated protective device which may shut down the unit during operation. Unplug before servicing or cleaning.
 - Do not use with solid state speed control device.
 - Do not allow to be used as a toy. Close attention is necessary when used by or near children.
 - Do not unplug by pulling on cord. To unplug, grasp the plug, not the cord.
 - Do not use with damaged cord, plug, or other parts.

SAVE THESE INSTRUCTIONS

Violation of any of these instructions may void any and all warranties.

IMPORTANT SAFETY INSTRUCTIONS

- If your AirMover / Carpet Dryer is not working as it should, has missing parts, has been dropped, damaged, left outdoors, or dropped into water, contact Customer Service.
- Do not pull or carry by cord, use cord as handle, close a door on cord, or pull cord around sharp edges or corners. Keep cord away from heated surfaces.
- Do not run cord under carpeting. Do not cover cord with throw rugs, runners, or similar coverings. Do not route cord under furniture or appliances. Arrange cord away from traffic area and where it will not be tripped over.
- Do not handle plug, switch, or the AirMover / Carpet Dryer with wet hands.
- Do not lift AirMover / Carpet Dryer by retractable handle.
- Do not use retractable handle and wheels for going up and down stairs. Use carrying handle on top of motor housing.
- Do not use unit as a hand truck or moving dolly.
- Do not put any object into air intake openings.
- Keep hair, loose clothing, fingers, and all parts of body away from openings and moving parts.
- Direct air discharge only at work area. Do not direct air at bystanders.

CAUTION

- For dusty operations, wear dust mask.
- Do not move or carry AirMover / Carpet Dryer when it is operating.
- Only operate on a level and stable surface to prevent it from falling and possibly causing injury or damage to unit.

Observe the following warnings that appear on the motor housing of your AirMover / Carpet Dryer:

 WARNING To reduce the risk of electric shock, connect only to a GFCI protected outlet. Do not expose to water or rain.

CAUTION

- This fan has an automatic motor shutoff device; it may restart without notice. To reduce the risk of injury, unplug before servicing.
- Do not use an extension cord with this fan.
- To reduce the risk of tip-over during storage or transport, stack 2-high only.
- Total amperage through accessory power outlets should not exceed 8.0 amps.
- Do not daisy chain more than 2 units.

SAVE THESE INSTRUCTIONS

Violation of any of these instructions may void any and all warranties.

MOTOR SPECIFICATIONS AND ELECTRICAL REQUIREMENTS

120 Volt, 60 Hz. AirMover / Carpet Dryer Information

This AirMover / Carpet Dryer is provided with a 3-speed, 120 volt, 60 Hz induction motor with a grounding conductor. It is thermally protected and will automatically shut down if over-heated. Once it cools, the motor will restart automatically if not unplugged.

In the event of a malfunction or breakdown, grounding provides a path of least resistance for electric current to reduce the risk of electric shock. This AirMover / Carpet Dryer is equipped with an electric cord having an equipment grounding conductor and a grounding plug. The plug must be plugged into a matching outlet that is properly installed and grounded in accordance with all local codes and ordinances.

Do not modify the plug provided. If it will not fit the outlet, have the proper outlet installed by a qualified electrician.

ELECTRICAL CORD CARE

When AirMover / Carpet Dryer use is complete, unplug the cord and wrap it around cord wrap tabs on top of the housing. If the power cord is damaged, it must be replaced by ProTeam or the local ProTeam authorized dealer to reduce the risk of accident.

NEVER stretch the cord tightly between the AirMover / Carpet Dryer and the outlet.

A cord that is stretched or pulled will not function properly and creates an electrical and tripping hazard.

DO NOT wind up the cord by wrapping it around your hand and elbow.

Use only the designated ProTeam replacement cord.

Cord jacket type should be SJTW or better.

CARTON CONTENTS

Carefully unpack and inspect your AirMover / Carpet Dryer.

Contact ProTeam Customer Service if any parts are damaged or missing.

If your AirMover / Carpet Dryer includes a retractable handle (ProBlitz XP), it comes packaged with the retractable handle in a locked, downward position.

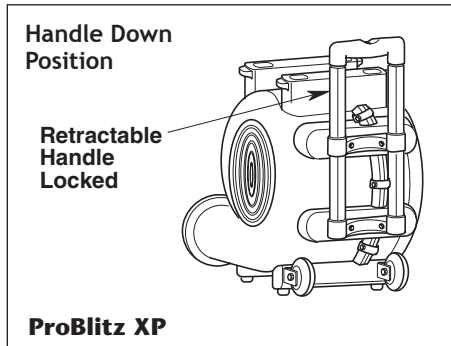
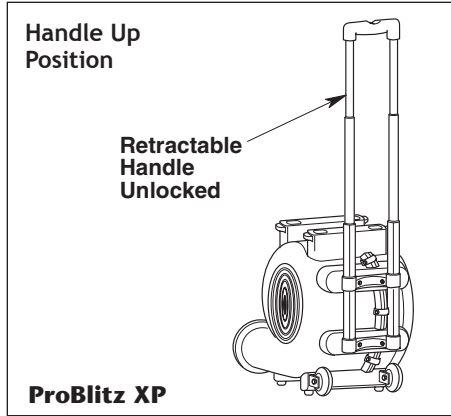
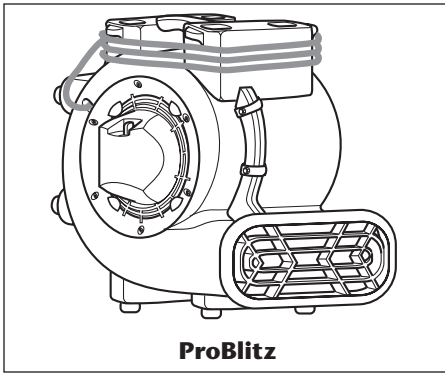

FEATURES AND OPERATIONS

AirMover / Carpet Dryers Interconnection

ProTeam AirMover / Carpet Dryers (1075960) can be interconnected in series using the 1075960 convenience outlets. If utilizing the series interconnection feature, only use AirMovers / Carpet Dryer that total less than the recommended 7.9 Amp maximum convenience outlet rating. The 8.0 Amp on-board circuit breaker will allow up to two (2) additional ProTeam AirMover / Carpet Dryers to run on the first AirMover / Carpet Dryer at the same time.

NOTE: This AirMover / Carpet Dryer 1075960 is equipped with convenience outlets with an on-board 8.0 Amp circuit breaker. If the convenience outlet overloads, the circuit breaker will trip.

If the circuit breaker does trip, turn the switch to the off position and unplug all units then press the circuit breaker reset button. Plug the units back into the power source. The on-board convenience outlets on the AirMover / Carpet Dryer will be actively powered when the AirMover / Carpet Dryer is plugged in and the circuit breaker is properly reset.

FEATURES AND OPERATIONS

AirMovers / Carpet Dryers are designed to move large volumes of air. They are used to dry wet carpets, floors and furniture. They may also be used for ventilation.

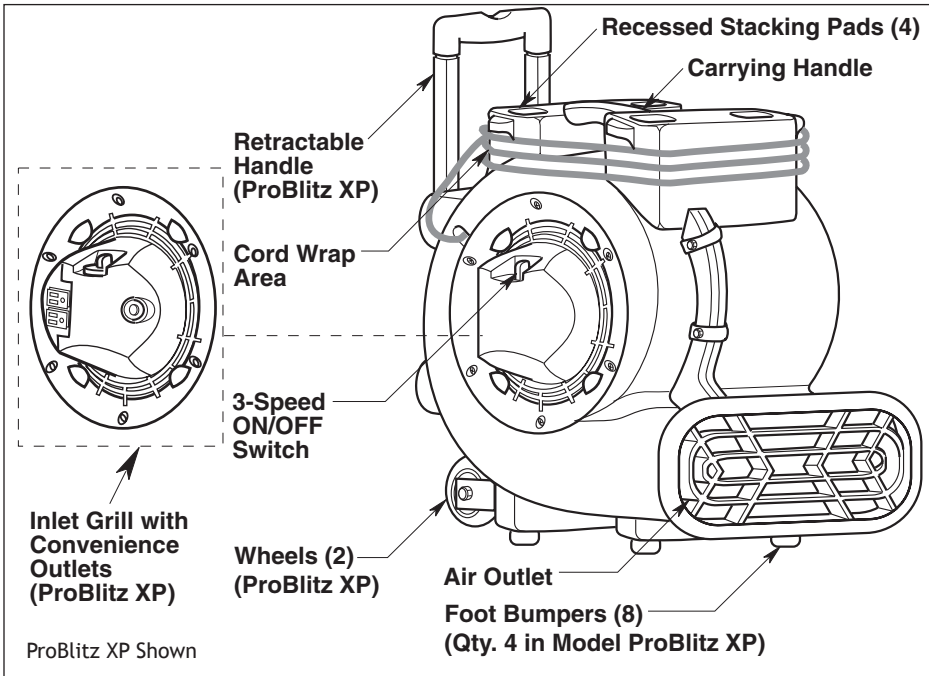

Place ProBlitz AirMover / Carpet Dryer in desired operating position:

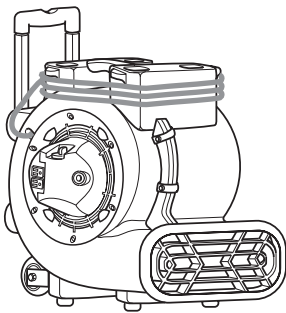

Floor & Carpet

ProBlitz XP Shown

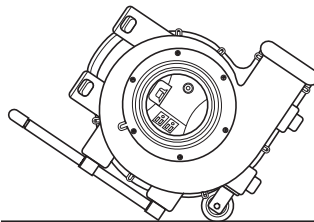

**45°
Walls & Furniture**

NOTE: Collapse retractable handle for safety

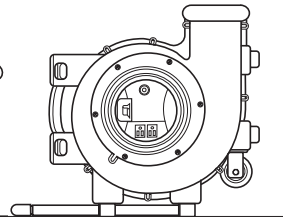

**90°
Ceilings & Ventilation**

NOTE: Collapse retractable handle for safety

STORAGE AND TRANSPORTATION

When stacking units, position the four foot bumpers on the recessed, stacking pads (Figure A).

⚠ CAUTION Be sure to secure AirMover / Carpet Dryer over with strapping / rope / tiedowns when storing or transporting in a vehicle.

The ProBlitz AirMover / Carpet Dryers stack in either of the orientations shown in Figures B and C.

⚠ CAUTION Do not operate AirMover / Carpet Dryer when stacked on top of each other. Do not stack more than 2 high.

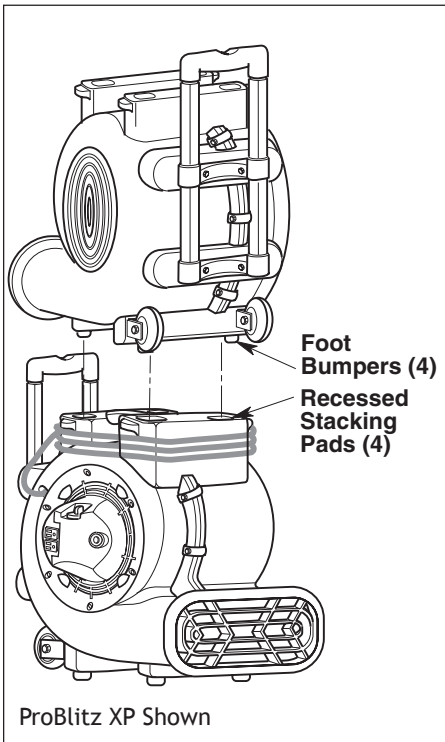

Figure A

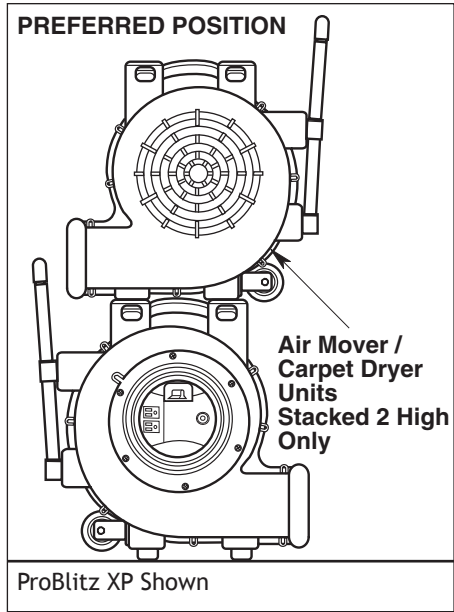

Figure B

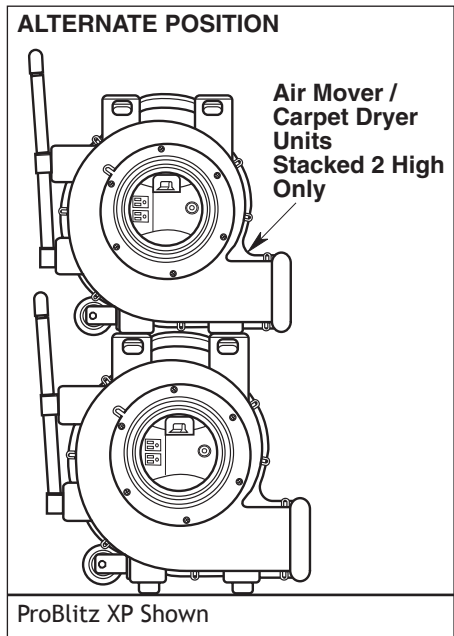

Figure C

STORAGE AND TRANSPORTATION

ProBlitz XP Transportation:

To transport the units in a stacked position, fully extend the bottom AirMover / Carpet Dryer handle (Figure D).

Grasp handles of each unit firmly, and tilt units backwards and move to desired location.

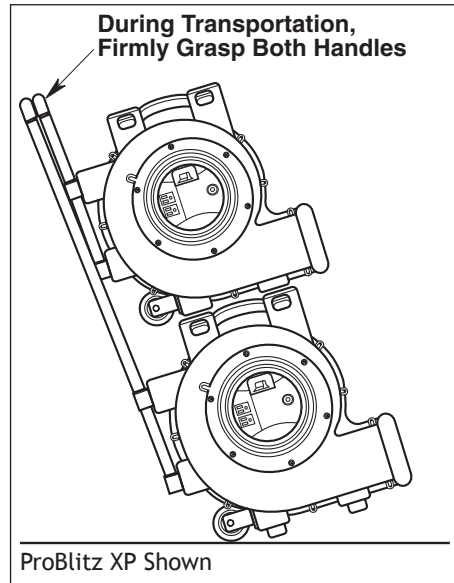

Figure D

CLEANING YOUR AIRMOVER / CARPET DRYER

If the polypropylene housing becomes soiled, it may be wiped off with a damp cloth.

⚠ WARNING After servicing, any safety device (including grilles, impeller, etc.) should be reinstalled or remounted.

TROUBLESHOOTING

| PROBLEM | CAUSE | SOLUTION |
|--|--|---|
| Unit will not run. | <ol style="list-style-type: none"> 1. No power to unit. 2. Switch not on. 3. Switch is faulty. 4. Faulty/broken cord or motor wire. | <ol style="list-style-type: none"> 1. Plug unit in. Check circuit breaker. 2. Place in "ON" position. 3. Replace switch. 4. Perform continuity check, using volt/amp meter. |
| Unit runs but air mover makes loud scraping noise. | <ol style="list-style-type: none"> 1. Unit has been severely jolted causing blower wheel to rub against housing. 2. Unit has been severely jolted causing housing to deform. | <ol style="list-style-type: none"> 1. Remove motor and replace damaged motor if necessary. 2. Replace blower wheel. |
| Unit runs but vibrates excessively. | <ol style="list-style-type: none"> 1. Severe jolt has bent motor shaft, causing unit to be out of balance. 2. Blower wheel blade damaged. 3. Dirt built up on one side of AirMover / Carpet Dryer blower wheel. | <ol style="list-style-type: none"> 1. Remove and replace motor. 2. Replace blower wheel if necessary. 3. Clean blower wheel blades. |
| Unit runs but blower wheel does not turn. | <ol style="list-style-type: none"> 1. Blower wheel is jammed against housing. 2. Capacitor wire has broken/ come loose, capacitor has failed. 3. Housing has been damaged such that it presses on blower wheel. | <ol style="list-style-type: none"> 1. Adjust and replace blower wheel if necessary. 2. Repair/replace motor if necessary. 3. Replace unit if necessary. |
| Unit runs briefly, then shuts off on overload. | <ol style="list-style-type: none"> 1. Motor bearings are failing or motor has developed an internal electrical fault. 2. Intake grille and /or exhaust grille is obstructed. | <ol style="list-style-type: none"> 1. Replace motor. 2. Remove obstruction. |
| Convenience outlet not working. (if equipped) | <ol style="list-style-type: none"> 1. No power to unit. 2. Convenience outlet circuit breaker not reset. | <ol style="list-style-type: none"> 1. Plug unit in. 2. Reset circuit breaker. |

WIRING DIAGRAMS

ProBlitz:

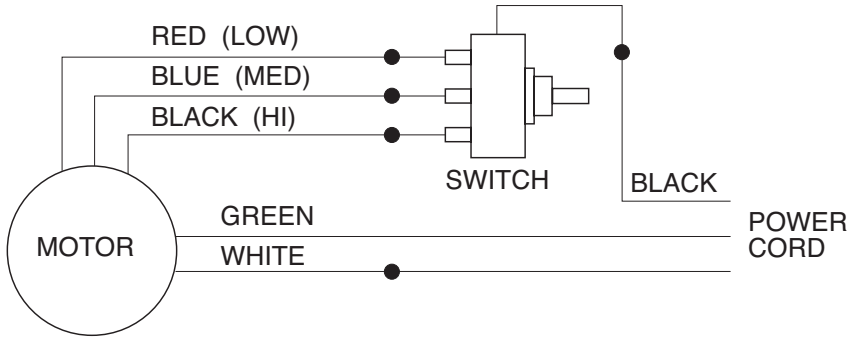

ProBlitz XP:

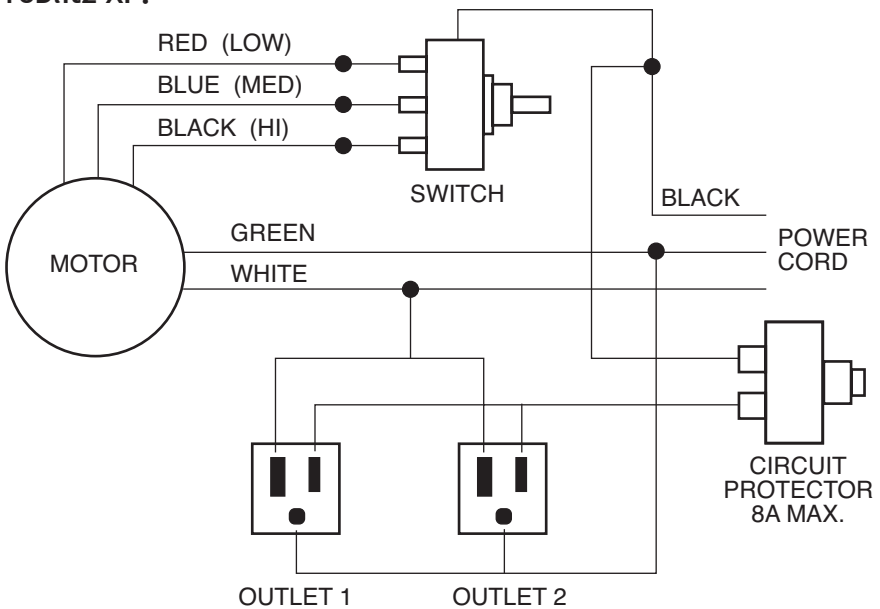

AIRMOVER / CARPET DRYER REPAIR PARTS

| | ProBlitz 107132 | ProBlitz XP 107596 | DESCRIPTION | QTY. USED |
|----|--------------------|-----------------------|---|-----------|
| 1 | 510141 | 510141 | Switch & Knob Assembly | 1 each |
| 2 | 833658 | — | Inlet Grill | 1 each |
| 3 | — | 510551 | Inlet Grill (with Convenience Outlets) | 1 each |
| 4 | 820563-7 | 820563-7 | Screws, Inlet Grill | 6 each |
| 5 | 833673 | 833673 | Threaded Inserts - Housing | 4 each |
| 6 | 820563-7 | 820563-7 | Screws - Handle Housing | 2 each |
| 7 | 820563-13 | 820563-13 | Screws - Housing Assembly | 10 each |
| 8 | — | 510140 | Wheel Assembly (ProBlitz XP) | 2 each |
| 9 | — | 820563-7 | Screws - Wheel Bracket (ProBlitz XP) | 8 each |
| 10 | 833690 | 833690 | Foot Bumper *Note: Only four (4) required for ProBlitz XP | 8 each |
| 11 | 820563-7 | 820563-7 | Screws - Foot Bumper *Note: Only four (4) required for ProBlitz XP | 8 each |
| 12 | 833659 | 833659 | Exhaust Grill | 1 each |
| 13 | 833674 | 833674 | Motor | 1 each |
| 14 | 833660 | 833660 | Blower Wheel | 1 each |
| 15 | 833675 | — | Cord w/Plug | 1 each |
| 16 | — | 841368 | Cord w/Plug (ProBlitz XP) | 1 each |
| 17 | — | 833691 | Retractable Handle (ProBlitz XP) | 1 each |
| 18 | — | 820563-7 | Screws - Retractable Handle (ProBlitz XP) | 4 each |
| 19 | SP7020 | SP7020 | Owner's Manual | 1 each |

AIRMOVER / CARPET DRYER ASSEMBLY

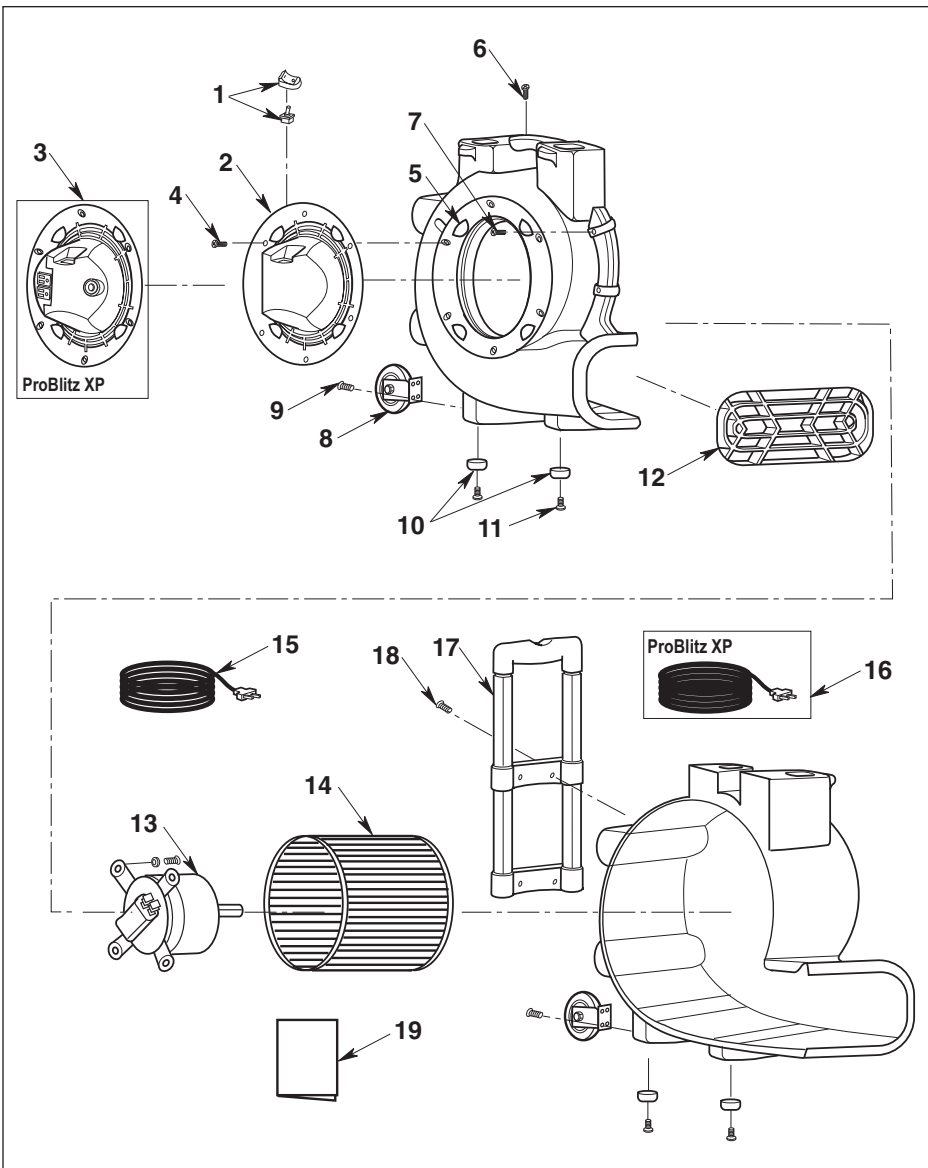

LIMITED WARRANTY

This limited warranty applies to all ProTeam®, Inc. products, including, without limitation, Backpacks, Canisters, Hipstyles, Uprights, Air Movers, and Wet/Dry product lines, and certain batteries and chargers (collectively, the “products”).

Specific warranty terms for certain product parts, motors, batteries and accessories are stated below.

If you have any questions or need assistance regarding the warranty of your product, please call ProTeam Customer Service department at (866) 888-2168 between the hours of 8:00 a.m. - 5:00 p.m. Central Time or at any time via email or fax. Customer service hours may vary and will be updated on the ProTeam website at proteam.emerson.com.

Limited Warranty

ProTeam, Inc., located at 8100 W. Florissant Ave, Building T, St. Louis, MO 63136 (“ProTeam” or “we”) warrants to the original purchaser only (“you” or “your”), subject to “Warranty Exclusions” (as applicable), that the product parts, motor, battery and/or charger identified below will be free from defects in materials and workmanship, including labor costs in connection therewith, when under normal use and service beginning on the original date of purchase and continuing for the corresponding period (each a “Warranty Period”). This limited warranty terminates if you transfer the product to any other person or entity.

Molded Body Parts

- All molded body parts, except as indicated below - expected lifetime of the product
 - Super HalfVac® Pro - 3 years
 - All Uprights - 3 years

Motors

- Backpacks (other than specified below), Canisters, Uprights and GoCart- Vac® products - 3 years or 1400 hours, whichever comes first, subject to your compliance with the following carbon brush replacement and maintenance schedule. Proof of such compliance may be required:
 - 1st change - after the first 800 hours of operation
 - 2nd change - after the next 400 hours of operation
 - 3rd change - after the next 200 hours of operation
- ProGuard® Wet/Dry 10, 15, 16 MD, 20 - 3 years or 1400 hours, whichever comes first, subject to your compliance with the following carbon brush replacement and maintenance schedule. Proof of such compliance may be required:
 - 1st change - after the first 400 hours of operation
 - 2nd change - after the next 400 hours of operation
 - 3rd change - after the next 300 hours of operation
- Super HalfVac Pro - 1 year
- GoFree® Flex Pro 12 Ah and 6 Ah - 2 years
- ProForce® Uprights - brush roll motor - 2 years
- ProGuard 4 Portable Wet/Dry - 1 year
- ProGuard LI 3 Cordless - 1 year
- ProBlitz® AirMovers - 3 years

Batteries, Chargers and Battery Packs

- GoFree Flex Pro 12 Ah and 6 Ah battery pack and charger - 2 years
- GoCartVac batteries - 6 months
- GoCartVac charger and battery control module - 1 year
- ProGuard LI 3 - 1 Year on battery and charger (see Limited Warranty for Lithium Ion Battery below)

Additional Limited Warranty for Lithium Ion Battery Charger for ProGuard LI 3 Cordless

- 90-day Satisfaction Guarantee - In addition to the limited warranty above during the first 90 days of ownership, with respect to the charger only, the charger may be returned for full refund or exchange.

Component Parts

- All component parts not otherwise listed above - 3 years

LIMITED WARRANTY

What is Not Covered - Warranty Exclusions

This limited warranty does not extend to and expressly excludes:

- Normal wear and tear on the product and/or attachments and accessories including without limitation, extension cords, hoses, filters, switches, carbon motor brushes and other vacuum attachments and accessories not specifically listed.
- Damage or burnout of the product motor resulting from failure to clear a blockage occurring during the normal course of use.
- Loss or damage to the product resulting from conditions beyond ProTeam's control including without limitation, misuse, accident, abuse, neglect, negligence (other than ProTeam's), use beyond listed capacity, or improper installation, maintenance or application.
- Unauthorized modification or alteration.
- Loss or damage to the product resulting from failure to follow the required maintenance schedule, or failure to use the product in accordance with ProTeam's written instructions, guidelines or the terms of its Owner's Manual.
- Lithium Ion Battery Charger limited warranty applies only to defects arising under normal usage. All other damages are expressly excluded.

How to Notify ProTeam

If you discover that your product has a defect that you believe is covered by this limited warranty, you must notify ProTeam or the ProTeam authorized dealer who sold you the product within the applicable Warranty Period. You may contact ProTeam Customer Service department at (866) 888-2168 between the hours of 8:00 a.m. and 5:00 p.m. Central Time or at any time via the fax number or the email address listed in your Owner's Manual or at proteam.emerson.com. Customer service hours may vary and will be updated on the ProTeam website. In order for a warranty claim to be processed as quickly as possible, we suggest that you complete the registration card made available to you on the ProTeam website at proteam.emerson.com. If you do not complete a registration card, you will be required to present a dated sales receipt in order to receive warranty service. Warranty coverage for all products is subject to your compliance with the listed notification and repair procedures. Notification procedures for the GoFree Flex Pro backpack battery pack are set forth below.

What We Will Do to Correct Problems

ProTeam or your local ProTeam authorized dealer will determine whether your claim is covered by this limited warranty, subject to the limitations or exclusions described above, and whether the claim is within the applicable Warranty Period. For all warranty claims other than for the GoFree Flex Pro backpack battery pack, provided your claim is covered under this limited warranty, ProTeam or its authorized dealer will, at ProTeam's sole option and discretion, (a) repair or replace the defective portion of your product or (b) replace your entire product. For GoFree Flex Pro backpack battery packs, your local ProTeam authorized dealer will repair your product, ship your product to an authorized repair facility, or contact ProTeam for a replacement. If ProTeam is unable repair your product or GoFree Flex Pro backpack battery pack or provide you with a suitable replacement, you will receive a refund of your purchase price or a credit to be used toward the purchase of a new product or GoFree Flex Pro backpack battery pack. Products repaired or replaced during the Warranty Period shall be covered for the remainder of the original Warranty Period. Unauthorized repairs or modifications, or use of any parts other than genuine ProTeam parts, will nullify this limited warranty.

GoFree Flex Pro Backpack Battery Pack Notification Procedures

The GoFree Flex Pro backpack battery pack is not field serviceable and must receive special handling instructions for shipping. Contact ProTeam Customer Service at 866.888.2168 for shipping instructions and service options. A Return Authorization Number (RAN) must be issued prior to shipping a product. Please call the Customer Service department number above or visit the ProTeam website to request a RAN. If you have not submitted a completed registration card, you must include a dated, written proof-of-purchase and a statement explaining the nature of the malfunction with the RAN. If there is no local ProTeam authorized dealer, ProTeam's Customer Service department will give you the name and address of the nearest field service representative or will provide you with the RAN and instructions for shipping your product to the ProTeam repair facility.

LIMITED WARRANTY

No Other Express Warranty Applies

THE LIMITED WARRANTIES PROVIDED ABOVE ARE THE SOLE AND EXCLUSIVE WARRANTIES PROVIDED BY PROTEAM TO YOU, AND ARE IN LIEU OF ALL OTHER WARRANTIES, WRITTEN OR ORAL, EXPRESS OR IMPLIED, WHETHER ARISING BY OPERATION OF LAW OR OTHERWISE, INCLUDING, WITHOUT LIMITATION, WARRANTIES OF MERCHANTABILITY OR FITNESS FOR A PARTICULAR PURPOSE, WHETHER OR NOT THE PURPOSE HAS BEEN DISCLOSED AND WHETHER OR NOT THE PRODUCT HAS BEEN SPECIFICALLY DESIGNED OR MANUFACTURED FOR YOUR USE OR PURPOSE. THE FOLLOWING SENTENCE APPLIES ONLY TO CONSUMER PURCHASERS: DISCLAIMERS OF IMPLIED WARRANTIES, INCLUDING WITHOUT LIMITATION, IMPLIED WARRANTIES OF MERCHANTABILITY AND FITNESS FOR A PARTICULAR PURPOSE, SHALL NOT TAKE EFFECT UNTIL THE END OF THE WARRANTY PERIOD. No employee, agent, dealer, or other person is authorized to alter this limited warranty or make any other warranty on behalf of ProTeam. The terms of this limited warranty shall not be modified by ProTeam, the original owner, or their respective successors or assigns.

Limitation of Liability

TO THE EXTENT PERMITTED BY LAW, IN NO EVENT SHALL PROTEAM BE LIABLE FOR ANY INCIDENTAL, SPECIAL, INDIRECT, OR CONSEQUENTIAL DAMAGES, INCLUDING ANY ECONOMIC LOSS, WHETHER RESULTING FROM NONPERFORMANCE, USE, MISUSE OR INABILITY TO USE THE PRODUCT OR PROTEAM'S NEGLIGENCE. SELLER SHALL NOT BE LIABLE FOR DAMAGES CAUSED BY DELAY IN PERFORMANCE AND IN NO EVENT, REGARDLESS OF THE FORM OF THE CLAIM OR CAUSE OF ACTION (WHETHER BASED IN CONTRACT, INFRINGEMENT, NEGLIGENCE, STRICT LIABILITY, OTHER TORT OR OTHERWISE), SHALL PROTEAM'S LIABILITY TO YOU AND/OR YOUR CUSTOMERS EXCEED THE PURCHASE PRICE PAID BY YOU FOR THE PRODUCT. The term "consequential damages" shall include, but not be limited to, loss of anticipated profits, business interruption, loss of use or revenue, cost of capital or loss or damage to property or equipment.

Some states do not allow the exclusion or limitation of incidental or consequential damages, so the above limitation may not apply to you.

This limited warranty gives you specific legal rights, and you may also have other rights which vary from State to State.

This limited warranty is governed by the laws of the State of Missouri, U.S.A., without regard to conflicts of law provisions.

ProTeam, Inc.
customerservice.proteam@emerson.com
8100 W. Florissant Ave • Building T • St. Louis, MO 63136
(866) 888.2168

SP7020
Printed 03/17

MANUAL DEL USUARIO

DESPLAZADOR DE AIRE/ SECADOR DE ALFOMBRAS

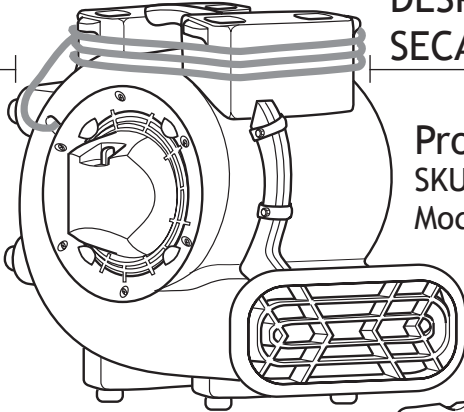

ProBlitz™
SKU: 107132
Modelo: 1071320

ProBlitz™ XP
SKU: 107596
Modelo: 1075960

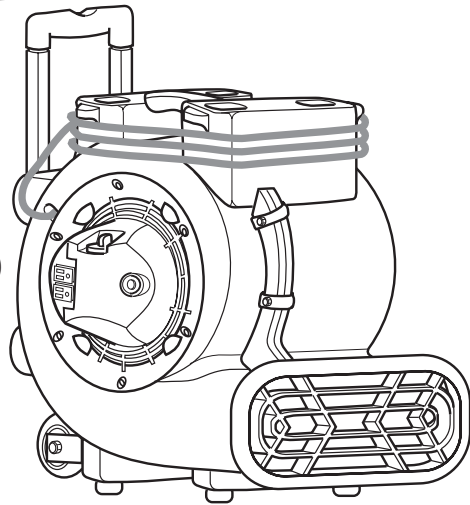

 **ProTeam**®
The Vacuum Company

ÍNDICE

ENGLISH

ESPAÑOL

FRANÇAIS

ProBlitz/ProBlitz XP

Desplazador de aire/secador de alfombras

| | |
|---|-------|
| Seguridad del desplazador de aire/secador de alfombras | 19 |
| Especificaciones del motor y requisitos eléctricos | 21 |
| Cuidado del cordón de alimentación eléctrica | 21 |
| Contenido de la caja de cartón | 22 |
| Características y utilización | 22-23 |
| Almacenamiento y transporte | 24-25 |
| Limpieza de su desplazador de aire/secador de alfombras | 25 |
| Resolución de problemas | 26 |
| Diagrama de cableado | 27 |
| Piezas de repuesto del desplazador de aire/ secador de alfombras | 28 |
| Ensamblaje del desplazador de aire/secador de alfombras | 29 |
| Garantía limitada | 30 |
| English | 1 |
| Français canadien | 33 |

INSPECCIÓN

Desempaque cuidadosamente e inspeccione minuciosamente su nuevo Desplazador de aire/secador de alfombras ProTeam para determinar si ha sufrido daños durante el transporte. Cada unidad es comprobada e inspeccionada minuciosamente antes de su envío. Todas las devoluciones deben tener un Número de Autorización de Devolución (Return Authorization Number, RAN). Para solicitar un RAN o hacer preguntas sobre cualquier daño sufrido durante el transporte, contacte a ProTeam llamando al 866.888.2168 ó escribiendo a customerservice.proteam@emerson.com.

Este manual del usuario contiene información importante para el uso y la operación segura de esta máquina. Lea detenidamente este manual antes de arrancar la máquina. Mantenga disponible este manual en todo momento e indique a todos los usuarios que lean este manual. Si no se siguen las instrucciones, podría ocurrir una lesión o los equipos, muebles o edificios podrían sufrir daños.

Para obtener manuales nuevos, sírvase contactar a ProTeam, Inc., dirigiéndose a: customerservice.proteam@emerson.com

8100 W. Florissant Ave, Building T
St. Louis, MO 63136
(866) 888.2168

ó visite proteam.emerson.com para obtener una versión descargable.

El contenido de este manual se basa en la más reciente información disponible sobre el producto en el momento de su publicación. ProTeam se reserva el derecho a hacer cambios o mejoras a sus máquinas sin previo aviso.

INSTRUCCIONES DE SEGURIDAD IMPORTANTES

La seguridad es una combinación de usar el sentido común, mantenerse alerta y saber cómo funciona su desplazador de aire/secador de alfombras.

Palabras de señal de seguridad

⚠ PELIGRO indica una situación peligrosa que, si no se evita, causará la muerte o lesiones graves.

⚠ ADVERTENCIA indica una situación peligrosa que, si no se evita, podría causar la muerte o lesiones graves.

⚠ PRECAUCIÓN indica una situación peligrosa que, si no se evita, pudiera causar lesiones leves o moderadas.

Al usar el desplazador de aire/secador de alfombras, siga las precauciones básicas de seguridad, incluyendo las siguientes:

⚠ ADVERTENCIA

– Para reducir el riesgo de incendio, sacudidas eléctricas o lesiones:

- Lea y entienda el manual del usuario y todas las etiquetas que están en el desplazador de aire/secador de alfombras antes de usarlo.
- Utilice la unidad únicamente de la manera que se describe en este manual.
- Para reducir el riesgo de descargas eléctricas, no la exponga a la lluvia ni deje que entren líquidos en el compartimiento del motor. Guárdela en un lugar interior.
- El amperaje total a través de los tomacorrientes accesorios no deberá exceder 8,0 A.
- No conecte en serie más de 2 unidades.
- Utilice la unidad sólo con tomacorrientes protegidos con un interruptor GFCI.
- No apile más de 2 unidades de desplazador de aire/secador de alfombras una encima de otra.
- No use un cordón de extensión con este desplazador de aire/secador de alfombras.
- Los electrodomésticos pueden incendiar los vapores o polvos inflamables. No use la unidad cerca de líquidos, gases o polvos inflamables.
- No deje la unidad enchufada en un tomacorriente cuando no se esté usando o cuando se le esté haciendo servicio de ajustes y reparaciones. Apáguela antes de desenchufarla.
- Para reducir el riesgo de levantar e inhalar vapores tóxicos, no use la unidad cerca de materiales tóxicos o peligrosos.
- No utilice nunca la unidad con las rejillas de seguridad retiradas.
- Esta unidad tiene un dispositivo protector operado automáticamente que puede apagarla durante la operación. Desenchufe la unidad antes de hacerle servicio de ajustes y reparaciones o limpiarla.
- No utilice la unidad con un dispositivo de control de velocidad de estado sólido.
- No permita que la unidad se utilice como un juguete. Se necesita prestar máxima atención cuando sea utilizada por niños o cerca de éstos.
- No desenchufe la unidad tirando del cordón. Para desenchufarla, agarre el enchufe y no el cordón.
- No use la unidad con el cordón dañado, el enchufe dañado u otras piezas dañadas.

GUARDE ESTAS INSTRUCCIONES

La violación de cualquiera de estas instrucciones podrá anular todas y cada una de las garantías.

INSTRUCCIONES DE SEGURIDAD IMPORTANTES

- Si su desplazador de aire/secador de alfombras no está funcionando como debería, le faltan piezas, se ha caído, está dañado, se ha dejado a la intemperie o se ha caído al agua, contacte a Servicio al Cliente.
- No tire de la unidad usando el cordón ni la lleve por el cordón, ni use el cordón como asa, ni cierre una puerta sobre el cordón, ni tire del cordón alrededor de bordes o esquinas afilados. No pase la unidad en marcha sobre el cordón. Mantenga el cordón alejado de las superficies calientes.
- No pase el cable de alimentación por debajo de las alfombras. No cubra dicho cable con alfombrillas, alfombras de pasillo o cubiertas similares. No encamine el cable de alimentación por debajo de muebles o electrodomésticos. Ubique dicho cable alejándolo del área de tráfico y donde nadie se tropiece con él.
- No maneje el enchufe, el interruptor o el desplazador de aire/secador de alfombras con las manos mojadas.
- No levante el desplazador de aire/secador de alfombras utilizando el asa retraíble.
- No use el asa retraíble y las ruedas para subir y bajar escaleras. Utilice el asa de transporte ubicada en la parte de arriba de la carcasa del motor.
- No utilice la unidad como una carretilla de mano o una plataforma móvil.
- No ponga ningún objeto en las aberturas de entrada de aire.
- Mantenga el pelo, la ropa holgada, los dedos y todas las partes del cuerpo alejados de las aberturas y de las piezas móviles.
- Dirija la descarga de aire solamente hacia el área de trabajo. No dirija el aire hacia las personas que estén presentes.

PRECAUCIÓN

- Para operaciones que generan polvo, use una máscara antipolvo.
- No mueva ni transporte el desplazador de aire/secador de alfombras cuando esté funcionando.
- Utilice la unidad solamente sobre una superficie nivelada y estable para evitar que se caiga y posiblemente cause lesiones o se dañe la unidad.

Haga caso de las siguientes advertencias que aparecen en la carcasa del motor del desplazador de aire/secador de alfombras:

 ADVERTENCIA Para reducir el riesgo de descargas eléctricas, conecte la unidad sólo a un tomacorriente protegido con un interruptor GFCI. No exponga la unidad al agua ni a la lluvia.

PRECAUCIÓN

- Este ventilador tiene un dispositivo de apagado automático del motor; puede rearmar sin aviso. Para reducir el riesgo de lesiones, desenchufe la unidad antes de hacerle servicio de ajustes y reparaciones.
- No utilice un cordón de extensión con este ventilador.
- Para reducir el riesgo de vuelco durante el almacenamiento o el transporte, apile solamente 2 unidades una sobre otra.
- El amperaje total a través de los tomacorrientes accesorios no deberá exceder 8,0 A.
- No conecte en serie más de 2 unidades.

GUARDE ESTAS INSTRUCCIONES

La violación de cualquiera de estas instrucciones podrá anular todas y cada una de las garantías.

ESPECIFICACIONES DEL MOTOR Y REQUISITOS ELÉCTRICOS

Información sobre el desplazador de aire/ secador de alfombras de 120 V, 60 Hz

Este desplazador de aire/secador de alfombras está equipado con un motor de inducción de 120 V, 60 Hz de 3 velocidades que tiene un conductor de conexión a tierra. Está protegido térmicamente y se apagará automáticamente si se sobrecalienta. Una vez que se enfríe, el motor reanudará automáticamente si la unidad no está desenchufada.

En caso de mal funcionamiento o avería, la conexión a tierra proporciona una ruta de resistencia mínima para la corriente eléctrica con el fin de reducir el riesgo de descargas eléctricas. Este desplazador de aire/secador de alfombras está equipado con un cordón eléctrico que tiene un conductor de conexión a tierra del equipo y un enchufe de conexión a tierra, tal como se muestra en la ilustración. El enchufe debe enchufarse en un tomacorriente coincidente que esté instalado y conectado a tierra adecuadamente, de acuerdo con todos los códigos y ordenanzas locales.

No modifique el enchufe suministrado. Si no cabe en el tomacorriente, haga que un electricista calificado instale el tomacorriente apropiado.

CUIDADO DEL CORDÓN DE ALIMENTACIÓN ELÉCTRICA

Cuando se haya completado el uso del desplazador de aire/secador de alfombras, desenchufe el cable de alimentación y enróllelo alrededor de las lengüetas del enrollador del cable ubicadas en la parte de arriba de la carcasa. Si el cable de alimentación está dañado, debe ser reemplazado por ProTeam o por el distribuidor autorizado local de ProTeam para reducir el riesgo de accidente.

NUNCA estire el cable de alimentación de manera que quede tenso entre el desplazador de aire/secador de alfombras y el tomacorriente.

Un cable de alimentación que esté estirado o jalado no funcionará apropiadamente y creará un peligro eléctrico y de tropiezo.

NO enrolle el cordón de alimentación enrollándolo alrededor de la mano y del codo.

Utilice únicamente el cordón de alimentación de repuesto ProTeam designado.

El tipo de recubrimiento del cordón de alimentación debe ser SJTW o mejor.

CONTENIDO DE LA CAJA DE CARTÓN

Desempaque e inspeccione cuidadosamente el desplazador de aire/secador de alfombras.

Contacte a Servicio al Cliente de ProTeam si alguna pieza está dañada o falta.

Si su desplazador de aire/secador de alfombras incluye un asa retráctil (ProBlitz XP), el desplazador viene empaquetado con dicha asa retráctil en la posición bloqueada hacia abajo.

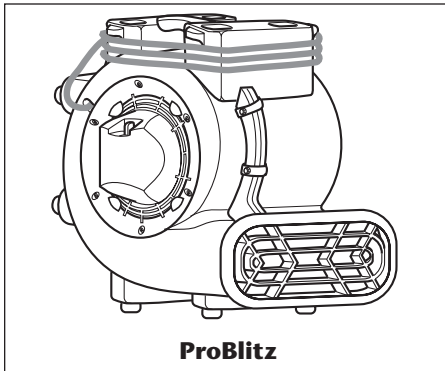

ProBlitz

Posición del asa hacia arriba

Asa retráctil desbloqueada

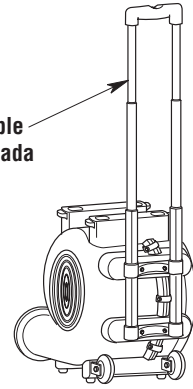

ProBlitz XP

Posición del asa hacia abajo

Asa retráctil bloqueada

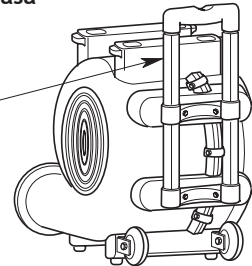

ProBlitz XP

CARACTERÍSTICAS Y OPERACIONES

Interconexión de los desplazadores de aire/secadores de alfombras

Los desplazadores de aire ProTeam (1075960) se pueden interconectar en serie utilizando los tomacorrientes de conveniencia 1075960. Si se está utilizando la función de interconexión en serie, utilice únicamente desplazadores de aire que totalicen menos de la capacidad nominal máxima recomendada de 7,9 A para los tomacorrientes de conveniencia. El cortacircuito de a bordo de 8 A permitirá que hasta dos (2) desplazadores de aire ProTeam adicionales funcionen al mismo tiempo recibiendo alimentación eléctrica del primer desplazador de aire/secador de alfombras.

NOTA: Este desplazador de aire/secador de alfombras 1075960 está equipado con tomacorrientes de conveniencia con un cortacircuito de 8 A que se encuentra a bordo. Si el tomacorriente de conveniencia se sobrecarga, el cortacircuito saltará.

Si el cortacircuito salta, ponga el interruptor en la posición de apagado, desenchufe todas las unidades y luego presione el botón de restablecimiento del cortacircuito. Enchufe las unidades de vuelta en la fuente de alimentación. Los tomacorrientes de conveniencia que se encuentran a bordo del desplazador de aire/secador de alfombras recibirán alimentación eléctrica activamente al enchufar dicho desplazador y restablecer correctamente el cortacircuito.

CARACTERÍSTICAS Y OPERACIONES

Los desplazadores de aire / secadores de alfombras están diseñados para desplazar grandes volúmenes de aire. Se utilizan para secar alfombras, pisos y muebles mojados. También pueden utilizarse para proporcionar ventilación.

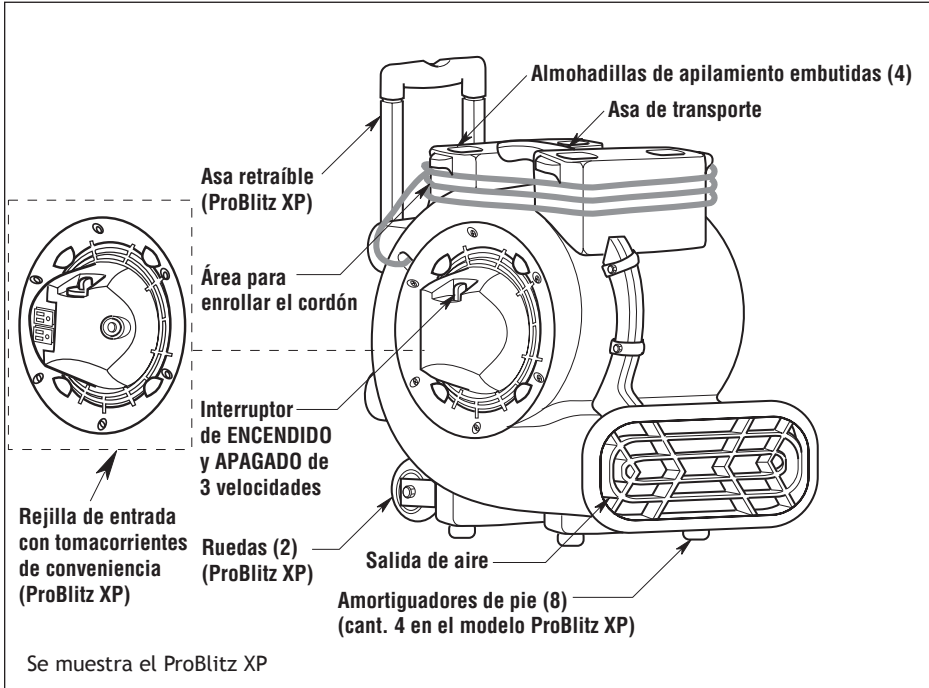

Coloque el desplazador de aire/secador de alfombras ProBlitz en la posición de funcionamiento deseada:

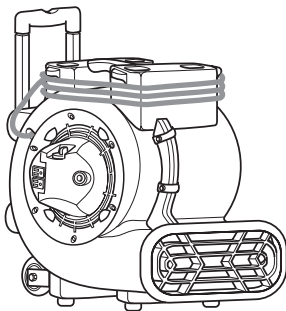

Piso y alfombras

Se muestra el ProBlitz XP

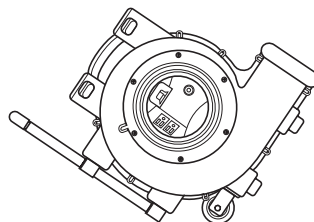

45°

Paredes y muebles

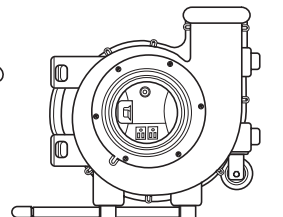

90°

Techos y ventilación

NOTA: Colapse el asa retráctil por motivos de seguridad

NOTA: Colapse el asa retráctil por motivos de seguridad

ALMACENAMIENTO Y TRANSPORTE

Cuando apile unidades, posicione los cuatro amortiguadores de pie sobre las almohadillas de apilamiento embutidas (Figura A).

⚠ PRECAUCIÓN Asegúrese de sujetar firmemente el desplazador de aire/secador de alfombras con correas, cuerda o amarres cuando lo almacene o lo transporte en un vehículo.

El desplazador de aire/secador de alfombras ProBlitz se apila en cualquiera de las orientaciones mostradas en las Figuras B y C.

⚠ PRECAUCIÓN No utilice el desplazador de aire/secador de alfombras cuando esté apilado sobre o bajo otro desplazador de aire/secador de alfombras. No apile más de 2 desplazadores de aire uno sobre otro.



Figura A

POSICIÓN PREFERIDA

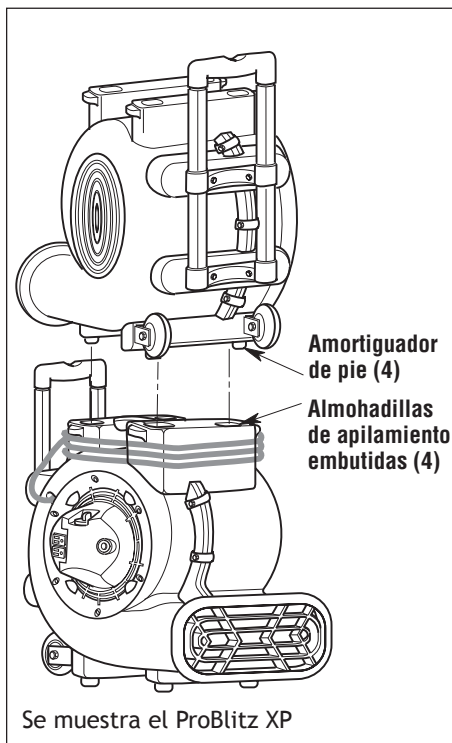

Figura B

POSICIÓN ALTERNA

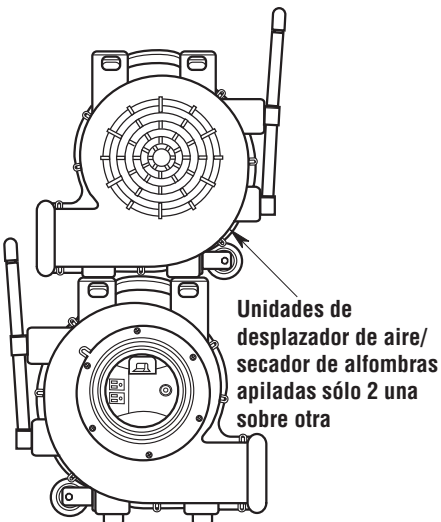

Figura C

ALMACENAMIENTO Y TRANSPORTE

Transporte del ProBlitz XP:

Para transportar las unidades en posición apilada, extienda completamente el mango inferior del desplazador de aire/secador de alfombras. (Figura D).

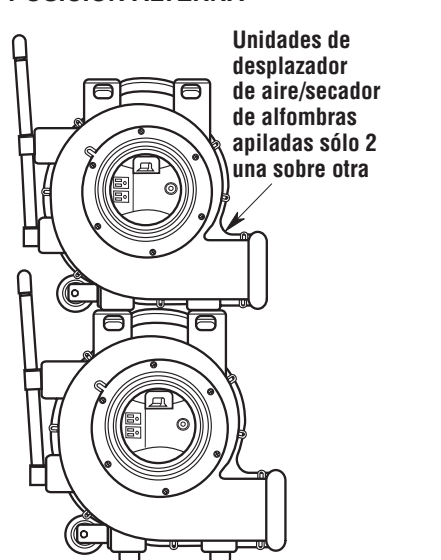
Agarre firmemente los mangos de cada unidad, incline las unidades hacia atrás y llévelas hasta la ubicación deseada.



Figura D

LIMPIEZA DEL DESPLAZADOR DE AIRE/ SECADOR DE ALFOMBRAS

Si la carcasa de polipropileno se ensucia, puede limpiarse usando un paño húmedo.

⚠ ADVERTENCIA Después de hacer servicio de ajuste y reparaciones, todo dispositivo de seguridad (incluyendo las rejillas, el impulsor, etc.) se debe reinstalar o remontar.

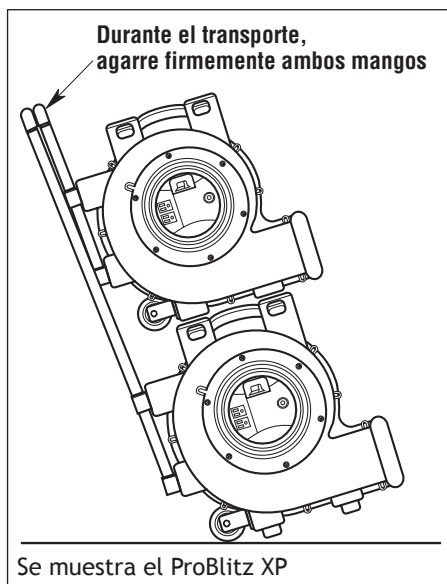
RESOLUCIÓN DE PROBLEMAS

| PROBLEMA | CAUSA | SOLUCIÓN |
|--|---|--|
| La unidad no funciona. | <ol style="list-style-type: none"> 1. No hay alimentación eléctrica a la unidad. 2. El interruptor no está en la posición de encendido. 3. El interruptor está defectuoso. 4. Cable de alimentación o cable del motor defectuoso/roto. | <ol style="list-style-type: none"> 1. Enchufe la unidad. Compruebe el cortacircuito. 2. Ponga el interruptor en la posición de ENCENDIDO. 3. Reemplace el interruptor. 4. Realice una comprobación de continuidad, utilizando un voltímetro/amperímetro. |
| La unidad funciona pero el desplazador de aire hace un ruido de raspado intenso. | <ol style="list-style-type: none"> 1. La unidad ha sido golpeada severamente, haciendo que la rueda del soplador roce contra la carcasa. 2. La unidad ha sido golpeada severamente, haciendo que la carcasa se deforme. | <ol style="list-style-type: none"> 1. Retire el motor y reemplace el motor dañado si es necesario. 2. Reemplace la rueda del soplador. |
| La unidad funciona pero vibra excesivamente. | <ol style="list-style-type: none"> 1. Un golpe severo ha doblado el eje del motor, haciendo que la unidad esté desbalanceada. 2. Hoja de la rueda del soplador dañada. 3. Suciedad acumulada en un lado de la rueda del soplador del desplazador de aire/secador de alfombras. | <ol style="list-style-type: none"> 1. Retire y reemplace el motor. 2. Reemplace la rueda del soplador si es necesario. 3. Limpie las hojas de la rueda del soplador. |
| La unidad funciona pero la rueda del soplador no gira. | <ol style="list-style-type: none"> 1. La rueda del soplador está atorada contra la carcasa. 2. El cable del capacitor se ha roto o se ha aflojado, el capacitor ha fallado. 3. La carcasa ha sido dañada, de manera que presiona sobre la rueda del soplador. | <ol style="list-style-type: none"> 1. Ajuste y reemplace la rueda del soplador si es necesario. 2. Repare/reemplace el motor si es necesario. 3. Reemplace la unidad si es necesario. |
| La unidad funciona brevemente y luego se apaga en sobrecarga. | <ol style="list-style-type: none"> 1. Los cojinetes del motor están fallando o el motor ha desarrollado una falla eléctrica interna. 2. La rejilla de la entrada y/o la rejilla de la salida está obstruida. | <ol style="list-style-type: none"> 1. Reemplace el motor. 2. Retire la obstrucción. |
| El tomacorriente de conveniencia no funciona (si la unidad está equipada con dicho). | <ol style="list-style-type: none"> 1. No hay alimentación eléctrica a la unidad. 2. El cortacircuito del tomacorriente de conveniencia no ha sido restablecido. | <ol style="list-style-type: none"> 1. Enchufe la unidad. 2. Restablezca el cortacircuito. |

DIAGRAMA DE CABLEADO

ProBlitz:

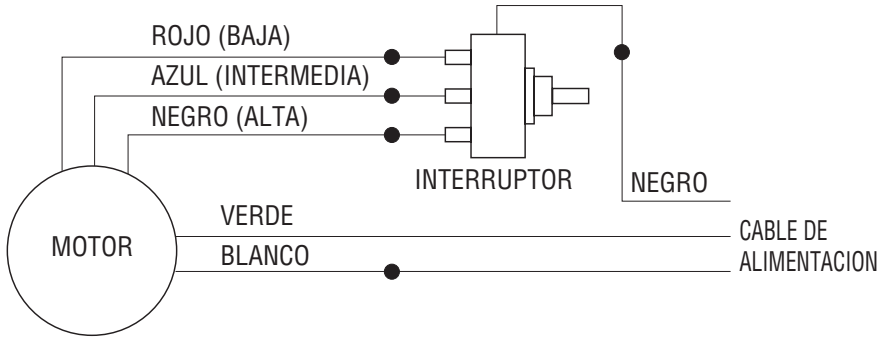

ProBlitz XP:

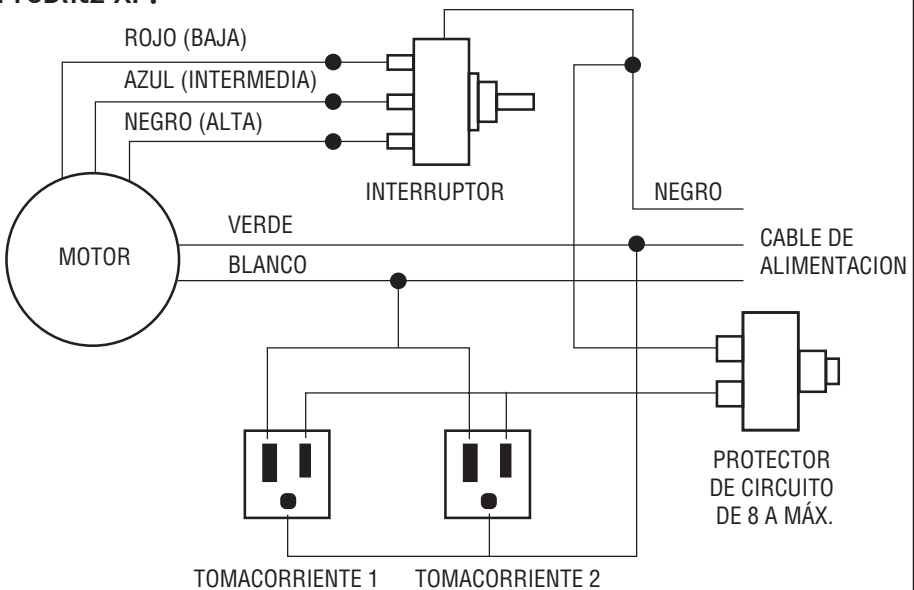

PIEZAS DE REPUESTO DEL DESPLAZADOR DE AIRE/SECADOR DE ALFOMBRAS

| | ProBlitz 107132 | ProBlitz XP 107596 | DESCRIPCIÓN | CANT. USADA |
|----|--------------------|-----------------------|---|----------------|
| 1 | 510141 | 510141 | Ensamblaje de interruptor y pomo | 1 de cada |
| 2 | 833658 | — | Rejilla de entrada | 1 de cada |
| 3 | — | 510551 | Rejilla de entrada (con tomacorrientes de conveniencia) | 1 de cada |
| 4 | 820563-7 | 820563-7 | Tornillos de la rejilla de entrada | 6 de cada |
| 5 | 833673 | 833673 | Insertos roscados de la carcasa del motor | 4 de cada |
| 6 | 820563-7 | 820563-7 | Tornillos de la carcasa del asa | 2 de cada |
| 7 | 820563-13 | 820563-13 | Tornillos del ensamblaje de la carcasa | 10 de cada |
| 8 | — | 510140 | Ensamblaje de rueda (ProBlitz XP) | 2 de cada |
| 9 | — | 820563-7 | Tornillos del soporte de la rueda (ProBlitz XP) | 8 de cada |
| 10 | 833690 | 833690 | Amortiguador de pie *Nota: Sólo se requieren cuatro (4) para el ProBlitz XP | 8 de cada |
| 11 | 820563-7 | 820563-7 | Tornillos de los amortiguadores de pie *Nota: Sólo se requieren cuatro (4) para el ProBlitz XP | 8 de cada |
| 12 | 833659 | 833659 | Rejilla de escape | 1 de cada |
| 13 | 833674 | 833674 | Motor | 1 de cada |
| 14 | 833660 | 833660 | Rueda del soplador | 1 de cada |
| 15 | 833675 | — | Cable de alimentación con enchufe | 1 de cada |
| 16 | — | 841368 | Cable de alimentación con enchufe (ProBlitz XP) | 1 de cada |
| 17 | — | 833691 | Asa retráctil (ProBlitz XP) | 1 de cada |
| 18 | — | 820563-7 | Tornillos del asa retráctil (ProBlitz XP) | 4 de cada |
| 19 | SP7020 | SP7020 | Manual del usuario | 1 de cada |

ENSAMBLAJE DEL DESPLAZADOR DE AIRE/SECADOR DE ALFOMBRAS

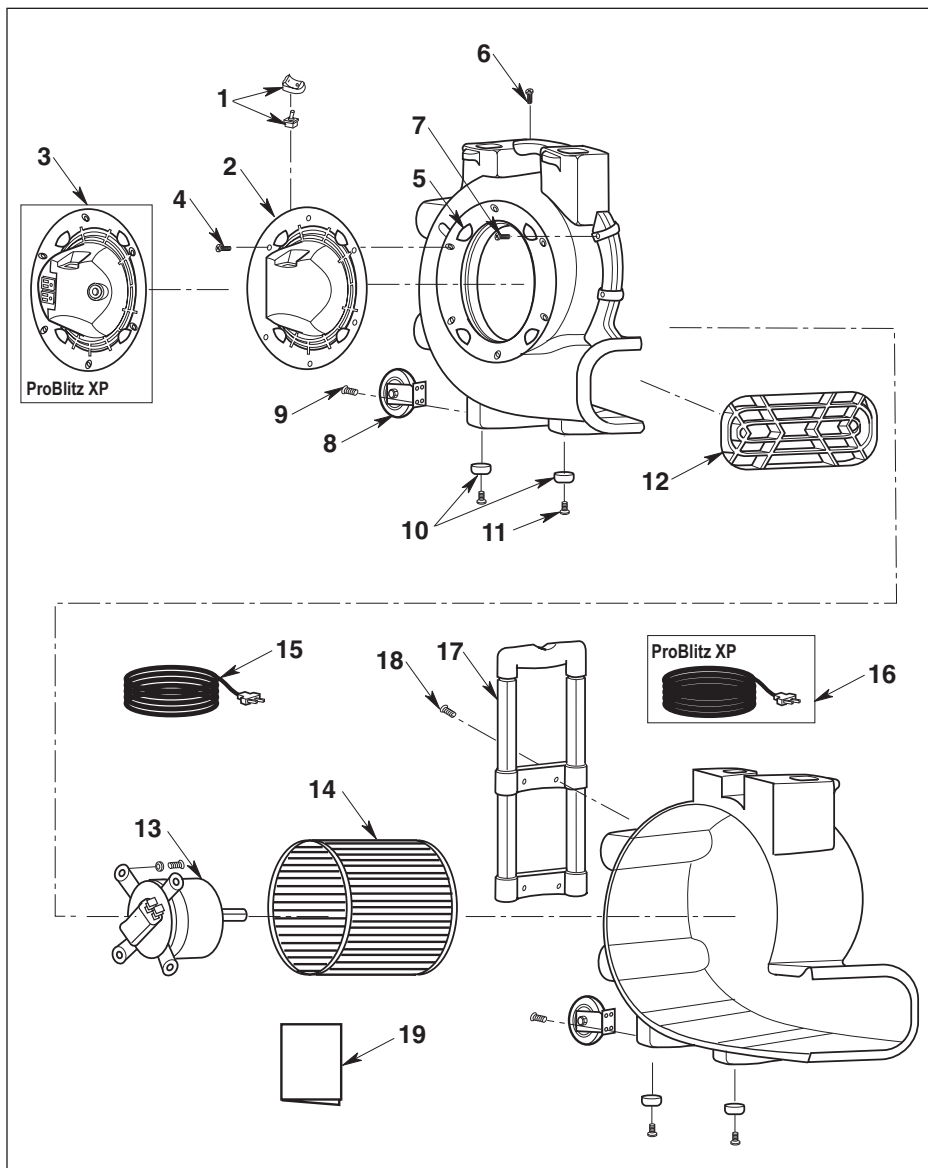

GARANTIA LIMITADA

Esta garantía limitada se aplica a todos los productos ProTeam®, Inc., incluyendo, sin limitación, las aspiradoras tipo mochila, las aspiradoras de trineo, las aspiradoras estilo cadera, las aspiradoras verticales, los desplazadores de aire y las líneas de productos para residuos secos/mojados, así como ciertas baterías y cargadores (colectivamente, los “productos”).

Los términos específicos de la garantía para ciertas piezas de los productos, motores, baterías y accesorios se indican a continuación.

Si tiene alguna pregunta o necesita asistencia en relación con la garantía de su producto, sírvase contactar al departamento de Servicio al Cliente de ProTeam llamando al (866) 888-2168 entre las horas de 8:00 a.m. y 5:00 p.m. Hora Central o en cualquier momento por correo electrónico o fax. El horario de servicio al cliente podrá variar y se actualizará en el sitio web de ProTeam en proteam.emerson.com.

Garantía limitada

ProTeam, Inc., radicada en 8100 W. Florissant Ave, Building T, St. Louis, MO 63136 (“ProTeam” o “nosotros”), garantiza solamente al comprador original (“usted” o “su”), sujeto a las “Exclusiones de la Garantía” (según sean aplicables), que las piezas de los productos, el motor, la batería y/o el cargador que se indican a continuación estarán libres de defectos de materiales y fabricación, incluyendo los costos de mano de obra relacionados con los mismos, cuando estén bajo uso y servicio normal comenzando en la fecha de compra original y continuando durante el período correspondiente (cada uno de ellos un “Período de Garantía”). Esta garantía limitada finaliza si usted transfiere el producto a cualquier otra persona o entidad.

Piezas moldeadas en la carcasa

- Todas las piezas moldeadas en la carcasa, excepto según se indica a continuación: el tiempo de vida útil esperado del producto
 - Super HalfVac® Pro: 3 años
 - Todas las aspiradoras verticales: 3 años

Motores

- Aspiradoras tipo mochila (que no sean las que se especifican más adelante), aspiradoras de trineo, aspiradoras verticales y productos GoCart-Vac®: 3 años o 1400 horas, lo que ocurra primero, sujeto a que usted cumpla con el siguiente programa de reemplazo y mantenimiento de las escobillas de carbono. Es posible que se requiera un comprobante de dicho cumplimiento:
 - 1^{er} cambio: después de las primeras 800 horas de funcionamiento
 - 2^{do} cambio: después de las siguientes 400 horas de funcionamiento
 - 3^{er} cambio: después de las siguientes 200 horas de funcionamiento
- Aspiradoras para seco/mojado ProGuard® 10, 15, 16 MD y 20: 3 años o 1400 horas, lo que ocurra primero, sujeto a que usted cumpla con el siguiente programa de reemplazo y mantenimiento de las escobillas de carbono. Es posible que se requiera un comprobante de dicho cumplimiento:
 - 1^{er} cambio: después de las primeras 400 horas de funcionamiento
 - 2^{do} cambio: después de las siguientes 400 horas de funcionamiento
 - 3^{er} cambio: después de las siguientes 300 horas de funcionamiento
- Super HalfVac Pro: 1 año
- GoFree® Flex Pro de 12 Ah y 6 Ah: 2 años
- Aspiradoras verticales ProForce®, motor del rodillo tipo cepillo: 2 años
- Aspiradora para seco/mojado portátil ProGuard 4: 1 año
- Aspiradora inalámbrica ProGuard LI 3: 1 año
- Desplazadores de aire ProBlitz®: 3 años

Baterías, cargadores y paquetes de batería

- Paquete de batería de 12 Ah y 6 Ah y cargador de baterías GoFree Flex Pro: 2 años.
- Baterías GoCartVac: 6 meses
- Módulo de control de cargador y baterías GoCartVac: 1 año
- ProGuard LI 3: 1 año en la batería y el cargador (consulte la Garantía limitada para la batería de ion litio que se encuentra a continuación)

GARANTIA LIMITADA

Garantía limitada adicional para el cargador de baterías de ion litio para la aspiradora inalámbrica ProGuard LI 3

- Garantía de satisfacción de 90 días: Además de la garantía limitada indicada anteriormente en este documento, durante los primeros 90 días de posesión, con respecto al cargador únicamente, el cargador se podrá devolver para obtener un reembolso completo o un intercambio.

Piezas componentes

- Todas las piezas componentes que no se hayan indicado anteriormente en este documento: 3 años

Lo que no está cubierto: Exclusiones de la garantía

Esta garantía limitada no se extiende a lo siguiente y lo excluye expresamente:

- El desgaste por el uso normal del producto y/o los aditamentos y accesorios, incluyendo, sin limitación, cordones de extensión, mangueras, filtros, interruptores, escobillas de carbono del motor y otros aditamentos y accesorios de la aspiradora que no se indiquen específicamente.
- Los daños al motor del producto o su deterioro por sobrecalentamiento como resultado de no eliminar una obstrucción que ocurra durante el transcurso del uso normal.
- La pérdidas o daños al producto que ocurran como resultado de situaciones que estén más allá del control de ProTeam, incluyendo, sin limitación, uso incorrecto, accidente, abuso, descuido, negligencia (que no sea por parte de ProTeam), sobreutilización más allá de la capacidad prevista o instalación, mantenimiento o aplicación que no sean apropiados.
- Modificación o alteración no autorizadas.
- Las pérdidas o los daños al producto que ocurran como resultado de no seguir el programa de mantenimiento requerido o como consecuencia de no usar el producto de acuerdo con las instrucciones escritas de ProTeam, sus directrices u otros términos de su manual del usuario.
- La garantía limitada para el cargador de baterías de ion litio se aplica sólo a los defectos que surjan bajo uso normal. Todos los demás daños están excluidos expresamente.

Cómo notificar a ProTeam

Si descubre que su producto tiene un defecto que cree que está cubierto por esta garantía limitada, debe notificar a ProTeam o al distribuidor autorizado de ProTeam que le vendió el producto dentro del Período de Garantía aplicable. Puede ponerse en contacto con el departamento de Servicio al Cliente de ProTeam llamando al (866) 888-2168 entre las horas de 8:00 a.m. y 5:00 p.m. Hora Central o en cualquier momento a través del número de fax o la dirección de correo electrónico que se indican en su manual del usuario o en proteam.emerson.com. Las horas de servicio al cliente podrán variar y se actualizarán en el sitio web de ProTeam. Para que un reclamo bajo garantía se procese lo más rápidamente posible, sugerimos que complete la tarjeta de registro que se encuentra a su disposición en el sitio web de ProTeam en proteam.emerson.com. Si no completa una tarjeta de registro, se le requerirá que presente un recibo de venta fechado para poder recibir servicio de garantía. La cobertura bajo garantía para todos los productos está sujeta a que usted cumpla con los procedimientos de notificación y reparación indicados. Los procedimientos de notificación para el paquete de batería de la aspiradora tipo mochila GoFree Flex Pro se establecen a continuación.

Lo que haremos para corregir los problemas

ProTeam o el distribuidor local autorizado de ProTeam determinarán si su reclamo está cubierto por esta garantía limitada, sujeto a las limitaciones o exclusiones descritas anteriormente, y si el reclamo se encuentra dentro del Período de Garantía aplicable. Para todos los reclamos bajo garantía que no sean para el paquete de batería de la aspiradora tipo mochila GoFree Flex Pro, siempre y cuando su reclamo esté cubierto bajo esta garantía limitada, ProTeam o su distribuidor autorizado, a opción y discreción exclusivas de ProTeam, (a) reparará o reemplazará la porción defectuosa de su producto o (b) reemplazará su producto completo. Para los paquetes de batería de la aspiradora tipo mochila GoFree Flex Pro, el distribuidor local autorizado de ProTeam reparará su producto, enviará su producto a un centro de reparaciones autorizado o contactará a ProTeam para obtener un reemplazo. Si ProTeam no puede reparar su producto o el paquete de batería de la aspiradora tipo mochila GoFree Flex Pro, o proporcionarle un reemplazo adecuado, usted recibirá un reembolso igual al precio de su compra o un crédito para utilizarlo hacia la compra de un producto nuevo o un paquete de batería de aspiradora tipo mochila GoFree Flex Pro nuevo. Los productos reparados o reemplazados durante el Período de Garantía estarán cubiertos durante el resto del Período de Garantía original. Las reparaciones o modificaciones no autorizadas, o el uso de piezas que no sean piezas ProTeam genuinas, anularán esta garantía limitada.

GARANTIA LIMITADA

Procedimientos de notificación para el paquete de batería de la aspiradora tipo mochila GoFree Flex Pro
El paquete de batería de la aspiradora tipo mochila GoFree Flex Pro no puede recibir servicio de ajustes y reparaciones de campo y se deben recibir instrucciones de manejo especial para su envío. Póngase en contacto con Servicio al Cliente de ProTeam llamando al 866.888.2168 para obtener instrucciones de envío y opciones de servicio de ajustes y reparaciones. Se debe emitir un Número de Autorización de Devolución (NAD) antes de enviar un producto. Sírvase llamar al número del departamento de Servicio al Cliente que se indica más arriba o visitar el sitio web de ProTeam para solicitar un NAD. Si no ha enviado una tarjeta de registro completada, debe incluir con el NAD un comprobante de compra por escrito fechado y una declaración explicando la naturaleza del funcionamiento defectuoso. Si no hay un distribuidor local autorizado de ProTeam, el departamento de Servicio al Cliente de ProTeam le dará el nombre y la dirección del representante de servicio de campo más cercano o le suministrará el NAD e instrucciones para enviar su producto al centro de reparaciones de ProTeam.

No se aplica ninguna otra garantía expresa

LA GARANTÍAS LIMITADAS PROVISTAS MÁS ARRIBA SON LAS GARANTÍAS ÚNICAS Y EXCLUSIVAS QUE PROTEAM LE PROPORCIONA A USTED Y SUSTITUYEN A TODAS LAS DEMÁS GARANTÍAS, ESCRITAS U ORALES, EXPRESAS O IMPLÍCITAS, TANTO SI SURGEN POR EFECTO DE LA LEY COMO DE OTRA MANERA, INCLUYENDO, SIN LIMITACIÓN, LAS GARANTÍAS DE COMERCIABILIDAD O IDONEIDAD PARA UN PROPÓSITO ESPECÍFICO, TANTO SI EL PROPÓSITO HA SIDO REVELADO COMO SI NO LO HA SIDO Y SI EL PRODUCTO HA SIDO O NO HA SIDO DISEÑADO O FABRICADO ESPECÍFICAMENTE PARA EL USO QUE USTED LE VAYA A DAR O PARA EL PROPÓSITO QUE USTED TENGA. LA SIGUIENTE FRASE SE APLICA SOLAMENTE A LOS COMPRADORES QUE SEAN CONSUMIDORES: LOS DESCARGOS DE RESPONSABILIDAD DE LAS GARANTÍAS IMPLÍCITAS, INCLUYENDO SIN LIMITACIÓN LAS GARANTÍAS IMPLÍCITAS DE COMERCIABILIDAD E IDONEIDAD PARA UN PROPÓSITO ESPECÍFICO, NO ENTRARÁN EN VIGOR HASTA EL FINAL DEL PERÍODO DE GARANTÍA. Ningún empleado, agente, distribuidor u otra persona está autorizado para alterar esta garantía limitada u ofrecer cualquier otra garantía en nombre de ProTeam. Los términos de esta garantía limitada no serán modificados por ProTeam, el propietario original o sus respectivos sucesores o cesionarios.

Limitación de responsabilidad

EN LA MEDIDA EN QUE ESTÉ PERMITIDO POR LA LEY, PROTEAM NO SERÁ RESPONSABLE EN NINGÚN CASO POR DAÑOS INCIDENTALES, ESPECIALES, INDIRECTOS O EMERGENTES, INCLUSIVE CUALQUIER PÉRDIDA ECONÓMICA, TANTO SI SON EL RESULTADO DE UN RENDIMIENTO DEFICIENTE COMO DE UTILIZACIÓN, USO INCORRECTO O INCAPACIDAD PARA UTILIZAR EL PRODUCTO O NEGLIGENCIA POR PARTE DE PROTEAM. EL VENDEDOR NO SERÁ RESPONSABLE POR LOS DAÑOS CAUSADOS POR UNA DEMORA EN LA EJECUCIÓN Y, CON INDEPENDENCIA DE LA FORMA DE RECLAMO O LA CAUSA DE ACCIÓN (TANTO SI SE BASA EN CONTRATO COMO EN INCUMPLIMIENTO, NEGLIGENCIA, RESPONSABILIDAD ESTRICTA, OTRO AGRAVIO O CUALQUIER OTRA COSA), LA RESPONSABILIDAD DE PROTEAM HACIA USTED Y/O LOS CLIENTES DE USTED NO EXCEDERÁ EN NINGÚN CASO EL PRECIO DE COMPRA QUE USTED HAYA PAGADO POR EL PRODUCTO. La expresión “daños emergentes” incluirá, pero no estará limitada a, pérdida de ganancias previstas, interrupción del negocio, pérdida de uso o ingresos, costo de capital o pérdida de bienes o equipos o daños a los mismos.

Algunos estados no permiten la exclusión o limitación de los daños incidentales o emergentes, por lo que es posible que la limitación que antecede no tenga aplicación en el caso de usted.

Esta garantía limitada le confiere a usted derechos legales específicos y es posible que usted tenga también otros derechos que varían de un estado a otro.

Esta garantía limitada se rige por las leyes del estado de Missouri, EE.UU., con independencia de las disposiciones sobre conflictos de leyes.

ProTeam, Inc.

customerservice.proteam@emerson.com

8100 W. Florissant Ave • Building T • St. Louis, MO 63136

(866) 888.2168

SP7020

Impreso en 03/17

MODE D'EMPLOI

APPAREIL DE VENTILATION/ SÉCHAGE DE TAPIS

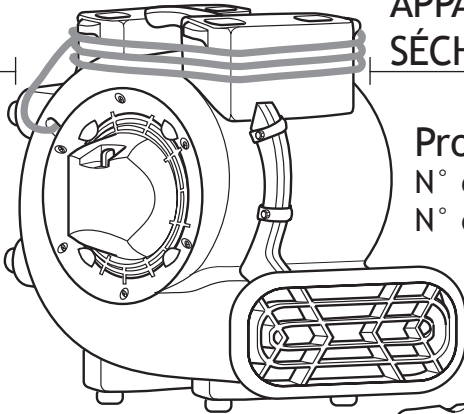

ProBlitz™

N° de référence : 107132

N° de modèle : 1071320

ProBlitz™ XP

N° de référence : 107596

N° de modèle : 1075960

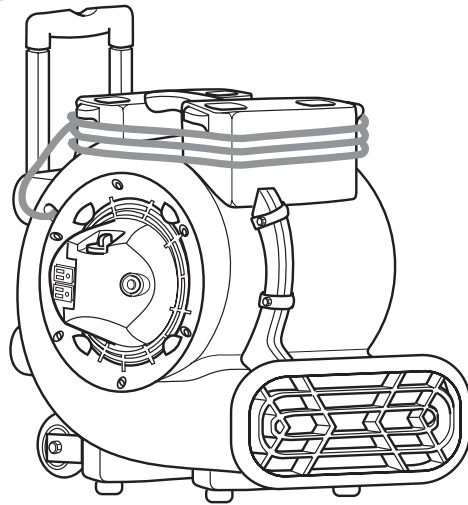

 **ProTeam**[®]
The Vacuum Company

TABLE DES MATIÈRES

ENGLISH

ESPAÑOL

FRANÇAIS

ProBlitz/ProBlitz XP

Appareil de ventilation/séchage de tapis

| | |
|--|-------|
| Sécurité de l'appareil de ventilation/séchage de tapis | 35 |
| Spécifications du moteur et caractéristiques électriques | 37 |
| Entretien du cordon d'alimentation électrique | 37 |
| Contenu du carton | 38 |
| Caractéristiques et fonctionnement | 38-39 |
| Rangement et transport | 40-41 |
| Nettoyage de votre appareil de ventilation/séchage de tapis | 41 |
| Dépannage | 42 |
| Schéma de câblage | 43 |
| Pièces de rechange de l'appareil de ventilation/ séchage de tapis | 44 |
| Assemblage de l'appareil de ventilation/ séchage de tapis | 45 |
| Garantie limitée | 46 |
| English | 1 |
| Español | 17 |

INSPECTION

Déballez et inspectez attentivement votre nouvel appareil de ventilation/séchage de tapis ProTeam pour vous assurer qu'il n'a pas été endommagé pendant l'expédition. Chaque chargeur est testé et inspecté soigneusement avant l'expédition.

Tous les produits renvoyés doivent être accompagnés par un Numéro d'autorisation de retour (NAR). Pour demander un NAR ou pour poser des questions en cas de dommage subi pendant le transport, contactez ProTeam au 866.888.2168 ou à customerservice.proteam@emerson.com.

Ce mode d'emploi contient des renseignements importants pour l'utilisation et le fonctionnement sans danger de cette machine. Lisez attentivement ces instructions avant de commencer à vous servir de cette machine. Garder ce mode d'emploi disponible à tout moment et demander à tous les utilisateurs de le lire. Si les instructions ne sont pas respectées, il y aurait des risques de blessures aux personnes ou d'endommagement de matériel, de mobilier ou de bâtiments.

Pour obtenir de nouveaux modes d'emploi, veuillez contacter ProTeam, Inc. à : customerservice.proteam@emerson.com
8100 W. Florissant Ave, Building T
St. Louis, MO 63136
(866) 888.2168

ou visitez proteam.emerson.com pour obtenir une version téléchargeable.

Le contenu de ce mode d'emploi est basé sur les informations disponibles les plus récentes sur le produit au moment de la publication. ProTeam se réserve le droit d'apporter des modifications ou des améliorations à ses machines sans préavis.

INSTRUCTIONS IMPORTANTES RELATIVES À LA SÉCURITÉ

La sécurité est une combinaison de trois facteurs : faire preuve de bon sens, être vigilant et savoir comment l'appareil de ventilation/séchage de tapis fonctionne.

Termes de signalisation de questions de sécurité

⚠ DANGER indique une situation dangereuse qui, si elle n'est pas évitée, causera la mort ou une blessure grave.

⚠ AVERTISSEMENT indique une situation dangereuse qui, si elle n'est pas évitée, risque de causer la mort ou une blessure grave.

⚠ MISE EN GARDE indique une situation dangereuse qui, si elle n'est pas évitée, pourrait causer une blessure légère ou modérée.

Il faut suivre les précautions fondamentales en matière de sécurité lors de l'utilisation de l'appareil de ventilation/séchage de tapis, notamment :

⚠ AVERTISSEMENT

– Pour réduire le risque d'incendie, de choc électrique ou de blessure :

- Il faut lire et comprendre ce mode d'emploi et toutes les étiquettes figurant sur l'appareil de ventilation/séchage de tapis avant de l'utiliser.
- N'utilisez l'appareil de ventilation/séchage de tapis que comme cela est décrit dans ce mode d'emploi.
- Pour réduire le risque de choc électrique, n'exposez pas à la pluie et empêchez l'entrée de liquides dans le compartiment du moteur. Rangez à l'intérieur.
- L'intensité de courant totale traversant les prises de courant accessoires ne doit pas dépasser 8,0 A.
- Ne pas connecter en série plus de deux appareils.
- Utiliser seulement avec des prises de courant protégées par des disjoncteurs de fuite à la terre.
- Ne pas empiler plus de deux appareils de ventilation/séchage de tapis les uns sur les autres.
- N'utilisez pas de rallonge avec cet appareil de ventilation/séchage de tapis.
- Les appareils électriques risquent de mettre feu aux vapeurs ou poussières inflammables. Ne pas utiliser à proximité de liquides, gaz ou poussières combustibles.
- Ne pas laisser l'appareil branché dans une prise de courant quand il n'est pas utilisé ou pendant la réalisation d'une opération de maintenance. Il faut l'éteindre avant de le débrancher.
- Pour réduire le risque de soulever de la poussière et d'inhaler des vapeurs toxiques, ne pas utiliser à proximité de matières toxiques ou dangereuses.
- Ne jamais utiliser avec les grilles de protection retirées.
- Cet appareil est muni d'un mécanisme de protection à fonctionnement automatique qui peut éteindre l'appareil de ventilation/séchage de tapis pendant le fonctionnement. Il faut débrancher l'appareil avant de le nettoyer ou d'effectuer une opération de maintenance.
- Ne pas utiliser cet appareil avec un dispositif de commande de la vitesse à semi-conducteurs.
- Ne laissez pas les enfants se servir de l'appareil comme d'un jouet. Il faut surveiller de très près quand il est utilisé par des enfants ou à proximité d'enfants.
- Ne débranchez pas en tirant sur le cordon. Pour débrancher, saisissez la fiche – pas le cordon.
- N'utilisez pas l'appareil avec une fiche, un cordon ou un autre composant endommagé.
- Si votre appareil de ventilation/séchage de tapis ne fonctionne pas comme il le devrait, si des pièces sont manquantes ou s'il est tombé, s'il a été endommagé, s'il a été laissé dehors ou s'il est tombé dans de l'eau, contacter le Service d'assistance à la clientèle.

CONSERVER CES INSTRUCTIONS

Le non-respect de ces instructions peut annuler toutes les garanties.

INSTRUCTIONS IMPORTANTES RELATIVES À LA SÉCURITÉ

- Ne tirez pas l'appareil et ne le portez pas par son cordon, n'utilisez pas le cordon pour servir de poignée, ne fermez pas une porte sur le cordon et ne laissez pas le cordon tendu passer sur des bords ou des coins tranchants. Ne traînez pas l'appareil sur son cordon. Maintenez le cordon à distance des surfaces chauffées.
- Ne pas acheminer le cordon sous de la moquette. Ne pas recouvrir le cordon par des tapis, des thibaudes ou des tissus d'ameublement similaires. Ne pas faire passer le cordon au-dessous de meubles ou d'appareils électroménagers. Arranger le cordon de façon qu'il ne soit pas dans des endroits très fréquentés et qu'il ne risque pas de faire trébucher des gens.
- Ne pas manipuler la fiche de l'appareil de ventilation/séchage de tapis avec des mains mouillées.
- Ne soulevez pas l'appareil de ventilation/séchage de tapis à l'aide de sa poignée escamotable.
- N'utilisez pas la poignée escamotable et les roues pour aider à transporter l'appareil en montant ou en descendant les escaliers. Utiliser la poignée située sur le haut du carter du moteur pour transporter l'appareil.
- Ne pas utiliser cet appareil comme un diable ou un chariot de manutention.
- Ne pas insérer de quelconques objets à l'intérieur des orifices de prise d'air.
- Gardez les cheveux, les vêtements flottants, les doigts et toutes les parties du corps à distance des orifices et des pièces mobiles.
- Ne dirigez la décharge d'air que vers la zone de travail. Ne dirigez pas l'air vers des personnes présentes à proximité.

MISE EN GARDE

- Portez un masque antipoussières en cas d'utilisation dans un environnement poussiéreux.
- Ne pas déplacer ou transporter l'appareil de ventilation/séchage de tapis pendant qu'il est en service.
- Ne l'utiliser que sur une surface horizontale et stable pour l'empêcher de tomber et de risquer de causer des blessures ou d'endommager l'appareil lui-même.

Observer les avertissements suivants, qui figurent sur le carter du moteur de votre appareil de ventilation/séchage de tapis :

 **AVERTISSEMENT** pour réduire le risque de choc électrique, ne brancher l'appareil de ventilation/séchage de tapis que dans une prise protégée par un disjoncteur de fuite à la terre. Ne pas exposer à l'eau ou à la pluie.

MISE EN GARDE

- Ce ventilateur est muni d'un dispositif de fermeture automatique du moteur; il risque de se remettre en marche sans avertissement. Pour réduire le risque de blessure, débrancher avant d'effectuer une quelconque opération d'entretien.
- Ne pas utiliser de cordon de rallonge avec ce ventilateur.
- Pour réduire le risque de basculement pendant le stockage ou le transport, n'empiler que deux appareils l'un sur l'autre.
- L'intensité de courant totale traversant les prises de courant accessoires ne doit pas dépasser 8,0 A.
- Ne pas connecter en série plus de deux appareils.

CONSERVER CES INSTRUCTIONS

Le non-respect de ces instructions peut annuler toutes les garanties.

SPÉCIFICATIONS DU MOTEUR ET CARACTÉRISTIQUES ÉLECTRIQUES

Informations sur l'appareil de ventilation/séchage de tapis – 120 volts, 60 Hz

Cet appareil de ventilation/séchage de tapis est pourvu d'un moteur à induction à trois vitesses de 120 volts, 60 Hz, avec un conducteur de mise à la terre. Il est protégé thermiquement et s'éteindra automatiquement en cas de surchauffe. Une fois refroidi, le moteur se remettra automatiquement en marche s'il n'a pas été débranché.

En cas de fonctionnement défectueux ou de panne de l'appareil, il est recommandé de prévoir une mise à la terre qui fournira un chemin de moindre résistance pour le courant électrique afin de réduire le risque de choc électrique. Cet appareil de ventilation/séchage de tapis est muni d'un cordon électrique comportant un conducteur de mise à la terre pour les équipements et d'une fiche de mise à la terre, comme on peut le voir sur l'illustration. La fiche doit être branchée dans une prise de courant correspondante qui est installée correctement et mise à la terre conformément aux dispositions de toutes les ordonnances et de tous les codes locaux.

Il ne faut pas modifier la fiche fournie. Si elle n'est pas compatible avec la prise de courant, demandez à un électricien agréé d'installer une prise appropriée.

ENTRETIEN DU CORDON D'ALIMENTATION ÉLECTRIQUE

Lorsque vous aurez fini d'utiliser l'appareil de ventilation/séchage de tapis, débranchez le cordon et enroulez-le autour des crochets prévus pour cela sur le haut du carter. Si le cordon d'alimentation est endommagé, il doit être remplacé par ProTeam ou par le distributeur local agréé de ProTeam afin de réduire le risque d'accident.

Ne tirez JAMAIS excessivement le cordon entre l'appareil de ventilation/séchage de tapis et la prise de courant.

Un cordon d'alimentation excessivement tiré ou étiré ne fonctionnera pas correctement, peut présenter un danger électrique et risque de faire trébucher quelqu'un.

N'enroulez PAS le cordon en l'enveloppant autour de votre main et de votre coude.

N'utilisez que des cordons indiqués par ProTeam comme cordons de rechange.

Le type de gaine du cordon doit être SJTW ou mieux.

CONTENU DU CARTON

Déballer soigneusement votre appareil de ventilation/séchage de tapis et moquettes et inspectez-le.

Contactez le service d'assistance à la clientèle de ProTeam si de quelconques composants sont endommagés ou manquants.

Si votre appareil de ventilation/séchage de tapis comporte une poignée escamotable (ProBlitz XP), cette poignée escamotable est conditionnée en position verrouillée rentrée vers le bas.

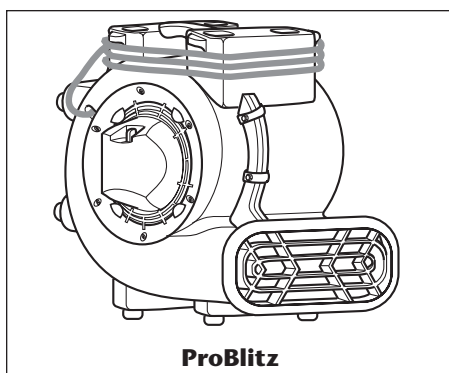

Poignée en position relevée

Poignée escamotable déverrouillée

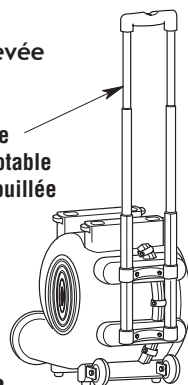

Poignée en position abaissée

Poignée escamotable verrouillée

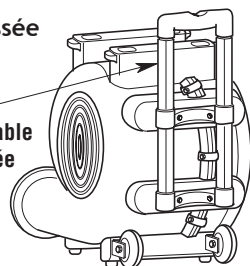

CARACTÉRISTIQUES ET FONCTIONNEMENT

Interconnexion des appareils de ventilation / séchage de tapis

Les appareils de ventilation/séchage de tapis ProTeam (1075960) peuvent être interconnectés en série en utilisant les prises de courant confort 1075960. Si cette fonction d'interconnexion en série est utilisée, il ne faut utiliser que des appareils de ventilation/séchage de tapis avec un total ne dépassant pas le maximum nominal recommandé de 7,9 A pour les prises de courant confort. Le disjoncteur intégré de 8 A permettra d'ajouter au maximum deux (2) appareils de ventilation/séchage de tapis ProTeam de plus au premier appareil de ventilation/séchage de tapis en même temps.

REMARQUE : cet appareil de ventilation/séchage de tapis 1075960 est pourvu de prises de courant confort avec un disjoncteur intégré de 8 A. En cas de surcharge des prises de courant confort, le disjoncteur se déclenchera.

Si le disjoncteur se déclenche, mettez l'interrupteur dans la position d'arrêt et débranchez tous les appareils, puis appuyez sur le bouton de réinitialisation du disjoncteur. Branchez à nouveau les appareils pour pouvoir les mettre sous tension. Les prises de courant confort intégrées sur l'appareil de ventilation/séchage de tapis seront mises sous tension lorsque l'appareil de ventilation/séchage de tapis sera branché et lorsque le disjoncteur aura été réinitialisé de façon appropriée.

CARACTÉRISTIQUES ET FONCTIONNEMENT

Les appareils de ventilation/séchage de tapis sont conçus pour déplacer de larges volumes d'air. Ils sont utilisés pour le séchage de moquettes et tapis, planchers ou meubles ayant souffert de l'humidité. Ils peuvent également servir à la ventilation.

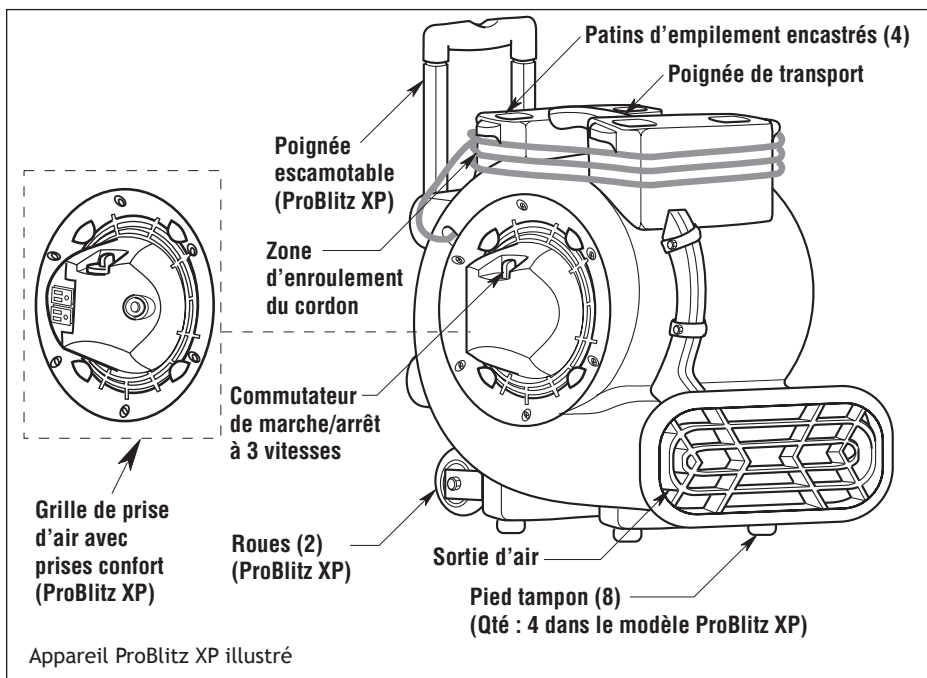

Placez l'appareil de ventilation/séchage de tapis dans la position de fonctionnement qui vous convient :

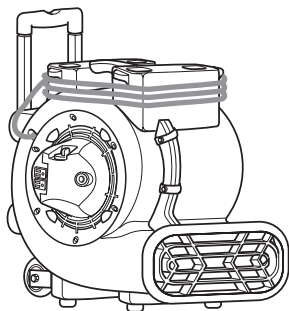

Planches, moquettes et tapis
Appareil ProBlitz XP illustré

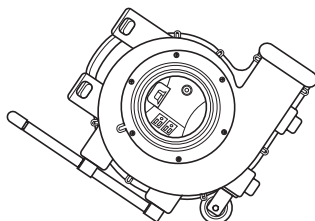

45°
Murs et meubles
REMARQUE : faire rentrer la poignée escamotable pour plus de sécurité

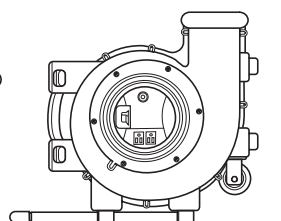

90°
Plafonds et ventilation
REMARQUE : faire rentrer la poignée escamotable pour plus de sécurité

RANGEMENT ET TRANSPORT

Lorsque vous empilez des appareils, positionnez les quatre pieds tampons sur les patins d'empilement encastrés (Figure A).

⚠ MISE EN GARDE il faut assujettir solidement l'appareil de ventilation/séchage de tapis avec une courroie, une corde ou des attaches lorsque vous voulez le ranger ou le transporter dans un véhicule.

Les appareils de ventilation/séchage de tapis ProBlitz peuvent s'empiler dans une quelconque des orientations illustrées aux figures B et C.

⚠ MISE EN GARDE ne faites pas fonctionner les appareils de ventilation/séchage de tapis lorsqu'ils sont empilés les uns sur les autres. Ne pas empiler plus de deux de ces appareils.

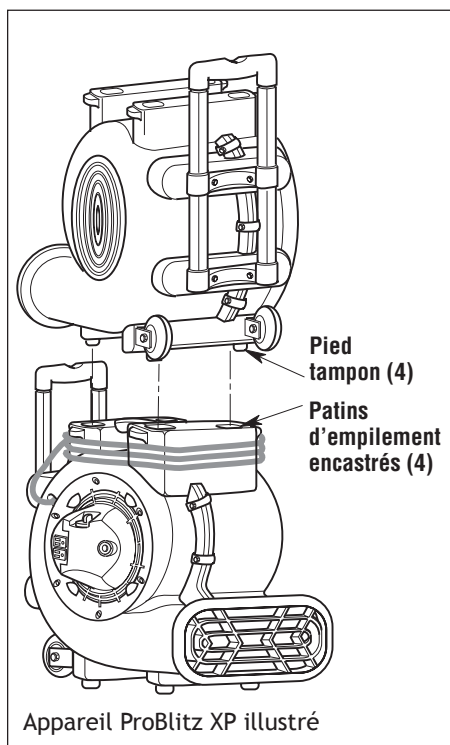

Figure A

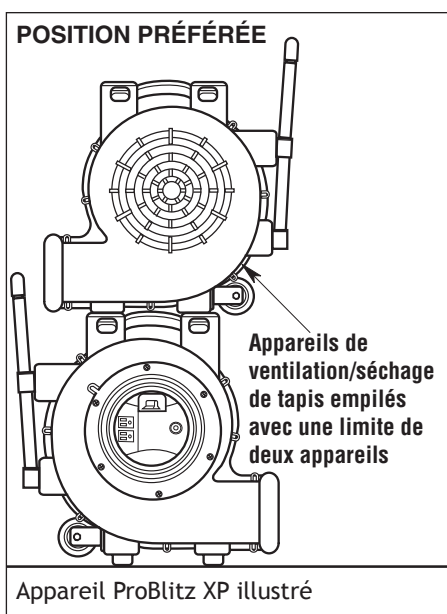

Figure B

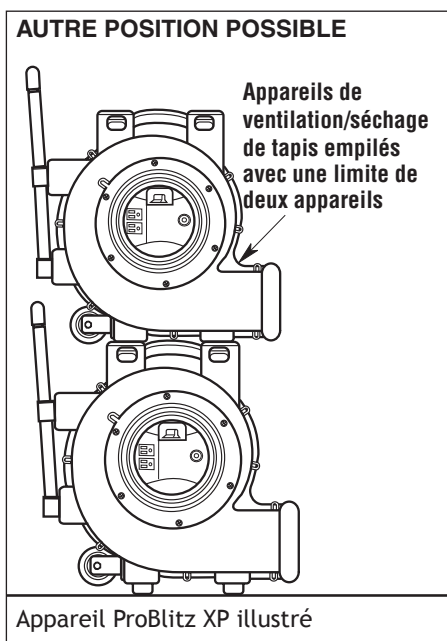

Figure C

RANGEMENT ET TRANSPORT

Transport de l'appareil ProBlitz XP :

Pour transporter des appareils de ventilation/séchage de tapis en position empilée, étendez complètement la poignée de l'appareil de ventilation/séchage de tapis du bas (*Figure D*).

Saisissez fermement les poignées de chaque appareil et inclinez les appareils vers l'arrière, puis transportez-les jusqu'à l'endroit désiré.

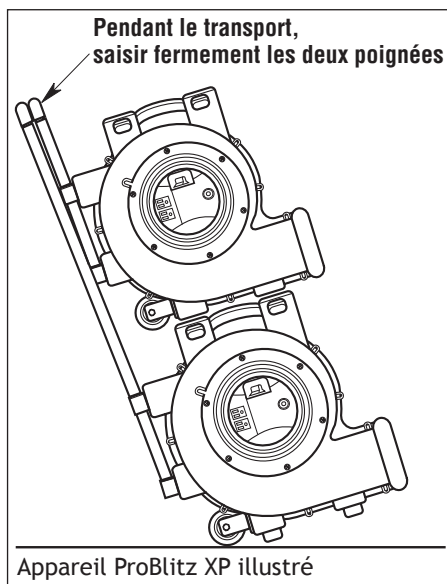

Figure D

NETTOYAGE DE VOTRE APPAREIL DE VENTILATION/SÉCHAGE DE TAPIS

Si le boîtier en polypropylène est sali, il peut être essuyé à l'aide d'un chiffon humide.

⚠ AVERTISSEMENT après toute opération d'entretien, tous les dispositifs de sécurité (y compris, les grilles, la roue, etc.) doivent être remontés ou réinstallés.

DÉPANNAGE

| PROBLÈME | CAUSE | SOLUTION |
|---|---|--|
| L'appareil ne se met pas en marche. | <ol style="list-style-type: none"> 1. L'appareil n'est pas relié à une source d'électricité. 2. Le commutateur n'est pas en position de marche. 3. Le commutateur est défectueux. 4. Le cordon ou le fil du moteur est défectueux ou cassé. | <ol style="list-style-type: none"> 1. Branchez l'appareil. Regardez le disjoncteur. 2. Mettez le commutateur en position de marche. 3. Remplacez le commutateur. 4. Effectuez un contrôle de continuité en utilisant un voltmètre/ampèremètre. |
| L'appareil fonctionne, mais le ventilateur fait un bruit dégratage très fort. | <ol style="list-style-type: none"> 1. L'appareil a subi des secousses entraînant des frottements de la roue de la soufflante contre son boîtier. 2. L'appareil a subi des secousses sévères entraînant la déformation du boîtier. | <ol style="list-style-type: none"> 1. Enlevez le moteur et remplacez-le s'il est endommagé. 2. Remplacez la roue de la soufflante. |
| L'appareil fonctionne, mais avec des vibrations excessives. | <ol style="list-style-type: none"> 1. Une secousse sévère a tordu l'arbre du moteur, et en conséquence l'appareil s'est désaxé. 2. Une pale de la roue de soufflante est endommagée. 3. Des saletés se sont accumulées sur un côté de la roue de soufflante de l'appareil de ventilation/séchage de tapis. | <ol style="list-style-type: none"> 1. Retirez le moteur et remplacez-le. 2. Remplacez la roue de soufflante si nécessaire. 3. Nettoyez les pales de la roue de soufflante. |
| L'appareil fonctionne, mais la roue de soufflante ne tourne pas. | <ol style="list-style-type: none"> 1. La roue de soufflante est coincée contre le boîtier. 2. Le fil du condensateur s'est cassé/desserré; le condensateur est tombé en panne. 3. Le boîtier a été endommagé de telle sorte qu'il fait pression sur la roue de soufflante. | <ol style="list-style-type: none"> 1. Ajustez la roue de la soufflante ou remplacez-la si besoin est. 2. Réparez/remplacez le moteur si besoin est. 3. Remplacez l'appareil si besoin est. |
| L'appareil se met en marche pendant quelques instants, puis il s'éteint pour cause de surchauffe. | <ol style="list-style-type: none"> 1. Les paliers du moteur sont devenus défectueux ou un défaut d'origine électrique s'est développé dans le moteur. 2. La grille de prise d'air et/ou la grille de sortie d'air est obstruée. | <ol style="list-style-type: none"> 1. Remplacez le moteur. 2. Éliminez l'obstruction. |
| La prise confort ne fonctionne pas (s'il y en a une). | <ol style="list-style-type: none"> 1. L'appareil n'est pas alimenté électriquement. 2. Le disjoncteur de la prise confort n'a pas été réinitialisé. | <ol style="list-style-type: none"> 1. Branchez l'appareil. 2. Réinitialisez le disjoncteur. |

SCHÉMA DE CÂBLAGE

ProBlitz:

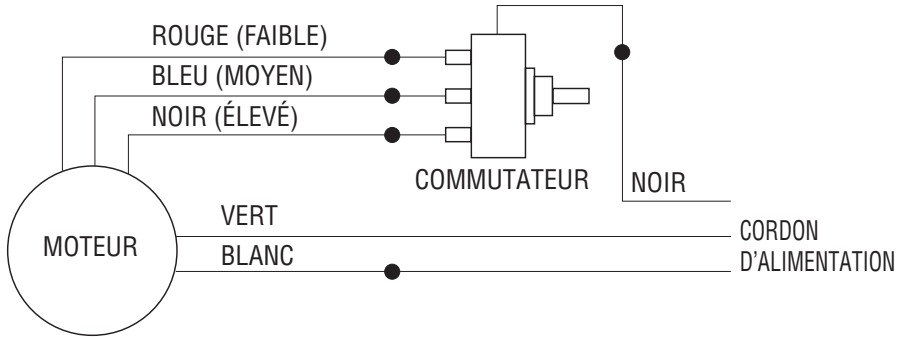

ProBlitz XP:

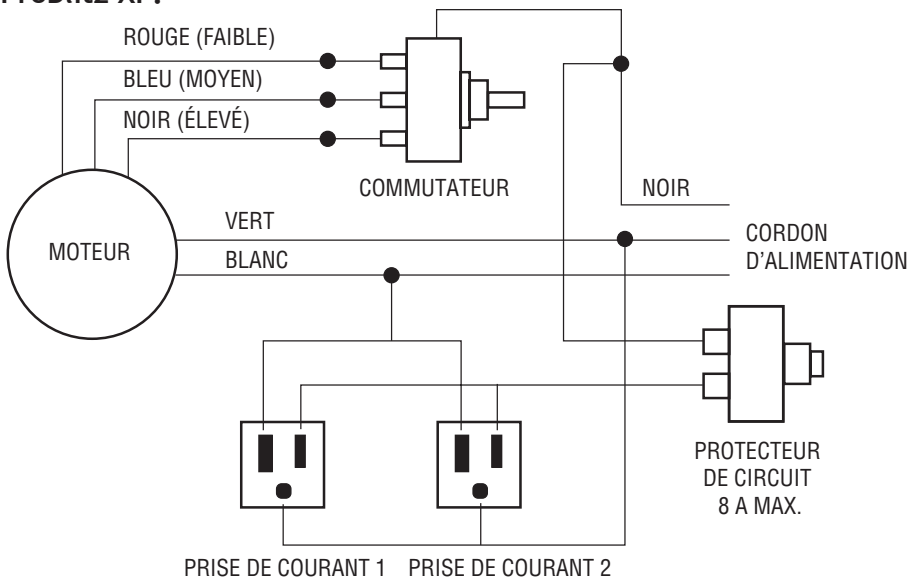

PIÈCES DE RECHANGE DE L'APPAREIL DE VENTILATION/SÉCHAGE DE TAPIS

| | ProBlitz 107132 | ProBlitz XP 107596 | DESCRIPTION | QTÉ UTILISÉE |
|----|--------------------|-----------------------|--|-----------------|
| 1 | 510141 | 510141 | Ensemble de commutateur et de bouton | 1 unité |
| 2 | 833658 | — | Grille de prise d'air | 1 unité |
| 3 | — | 510551 | Grille de prise d'air (avec prises confort) | 1 unité |
| 4 | 820563-7 | 820563-7 | Vis, grille de prise d'air | 6 unités |
| 5 | 833673 | 833673 | Pièces rapportées filetées - Carter | 4 unités |
| 6 | 820563-7 | 820563-7 | Vis - Carter et poignée | 2 unités |
| 7 | 820563-13 | 820563-13 | Vis - Ensemble de carter | 10 unités |
| 8 | — | 510140 | Ensemble de roue (ProBlitz XP) | 2 unités |
| 9 | — | 820563-7 | Vis - Support de roue (ProBlitz XP) | 8 unités |
| 10 | 833690 | 833690 | Pied tampon *Remarque : seulement 4 unités requises pour l'appareil ProBlitz XP | 8 unités |
| 11 | 820563-7 | 820563-7 | Vis - Pied tampon *Remarque : seulement 4 unités requises pour l'appareil ProBlitz XP | 8 unités |
| 12 | 833659 | 833659 | Grille de sortie d'air | 1 unité |
| 13 | 833674 | 833674 | Moteur | 1 unité |
| 14 | 833660 | 833660 | Roue de soufflante | 1 unité |
| 15 | 833675 | — | Cordon avec fiche | 1 unité |
| 16 | — | 841368 | Cordon avec fiche (ProBlitz XP) | 1 each |
| 17 | — | 833691 | Poignée escamotable (ProBlitz XP) | 1 unité |
| 18 | — | 820563-7 | Vis - Poignée escamotable (ProBlitz XP) | 4 unités |
| 19 | SP7020 | SP7020 | Mode d'emploi | 1 unité |

ASSEMBLAGE DE L'APPAREIL DE VENTILATION/SÉCHAGE DE TAPIS

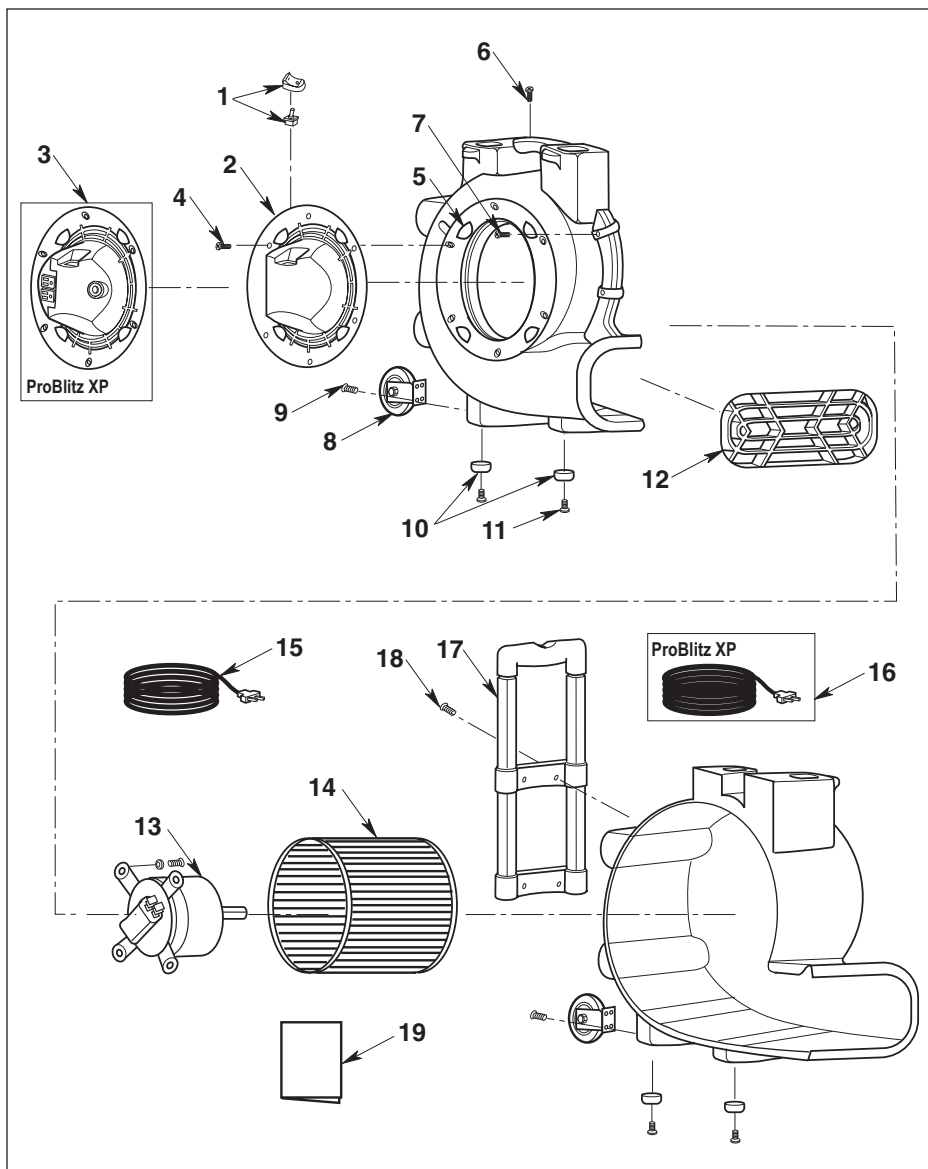

GARANTIE LIMITÉE

Cette garantie limitée s'applique à tous les produits de ProTeam®, notamment, sans toutefois s'y limiter, les aspirateurs dorsaux, les aspirateurs traîneaux, les aspirateurs attachés aux hanches, les aspirateurs verticaux et les aspirateurs des gammes de produits d'aspiration de liquides et de poussières, de même qu'à certaines piles et à certains chargeurs (collectivement appelés les « produits »).

Certaines conditions de garantie particulières à certains composants des produits, aux moteurs, piles et accessoires sont stipulées ci-dessous.

Pour toute question ou pour obtenir plus de renseignements sur la garantie de votre produit, veuillez appeler le service à la clientèle de ProTeam au (866) 888-2168 entre 8 et 17 heures, heure du Centre, ou à tout moment par courriel ou par télécopieur. Les heures d'ouverture du service à la clientèle peuvent varier et seront mises à jour sur le site Internet de ProTeam à l'adresse proteam.emerson.com.

Garantie limitée

ProTeam, Inc., société établie au 8100 W. Florissant Ave, Building T, St. Louis, MO 63136 (ci-après appelée « ProTeam » ou « nous »), garantit à l'acheteur original seulement (« vous » ou « votre ») moyennant certaines « exclusions de garantie » (s'il y a lieu), les pièces, le moteur, la pile et/ou le chargeur identifiés ci-dessous contre tout défaut de matériau ou de vice de fabrication, y compris les frais de main-d'œuvre y afférents, dans des conditions normales d'utilisation et d'entretien, à partir de la date d'achat originale et pendant toute la période correspondante (chacune étant appelée une « période de garantie »). Cette garantie limitée prend fin si vous transférez le produit à une autre personne physique ou morale.

Pièces moulées de la carrosserie

- Toutes les pièces moulées de la carrosserie, à l'exception des pièces indiquées ci-dessous - durée de vie utile du produit
- Les aspirateurs Super HalfVac® Pro - 3 ans
- Tous les aspirateurs verticaux - 3 ans

Moteurs

- Les aspirateurs dorsaux (autres que ceux qui sont indiqués ci-dessous), les aspirateurs traîneaux, les aspirateurs verticaux et les produits GoCart-Vac® - 3 ans ou 1 400 heures d'utilisation, suivant la première de ces deux occurrences, sous réserve de se conformer aux calendriers de remplacement et d'entretien suivants pour les brosses au carbone. Une preuve de conformité à cet effet peut être exigée dans les circonstances suivantes :
 - 1^{er} changement - après les 800 premières heures d'utilisation
 - 2^e changement - après les 400 heures d'utilisation suivantes
 - 3^e changement - après les 200 heures d'utilisation suivantes
- Les aspirateurs de liquides et de poussières ProGuard® 10, 15, 16 MD, et 20 - 3 ans ou 1 400 heures, suivant la première de ces deux occurrences, sous réserve de se conformer aux calendriers de remplacement et d'entretien suivants pour les brosses au carbone. Une preuve de conformité à cet effet peut être exigée dans les circonstances suivantes :
 - 1^{er} changement - après les 400 premières heures d'utilisation
 - 2^e changement - après les 400 heures d'utilisation suivantes
 - 3^e changement - après les 300 heures d'utilisation suivantes
- Les aspirateurs Super HalfVac Pro - 1 an
- Les aspirateurs GoFree® Flex Pro 12 Ah et 6 Ah - 2 ans
- Les aspirateurs verticaux ProForce® - moteur à brosse cylindrique - 2 ans
- Les aspirateurs de liquides et de poussières portatifs ProGuard 4 - 1 an
- Les aspirateurs ProGuard LI 3 sans fil - 1 an
- Les appareils de ventilation ProBlitz® - 3 ans

Piles, chargeurs et bloc-piles

- Les blocs-piles et chargeurs pour les aspirateurs GoFree Flex Pro 12 Ah et 6 Ah - 2 ans
- Les piles GoCartVac - 6 mois
- Le module de commande de la pile et du chargeur GoCartVac - 1 an
- Aspirateur ProGuard LI 3 - 1 an pour la pile et pour le chargeur (voir Garantie limitée pour les piles au lithium-ion ci-dessous)

GARANTIE LIMITÉE

Garantie limitée supplémentaire pour le chargeur de piles au lithium-ion des aspirateurs sans fil ProGuard LI 3

- Garantie de satisfaction de 90 jours - en plus de la garantie limitée ci-dessus pendant les 90 premiers jours de l'appareil, et en ce qui concerne le chargeur seulement, le chargeur peut être retourné pour un remboursement intégral ou pour un échange.

Composants

- Tous les composants non mentionnés ci-dessus - 3 ans

Ce qui n'est pas couvert - Exclusions de la garantie

Cette garantie limitée ne couvre pas, et elle exclut expressément :

- L'usure normale du produit et/ou de ses attachements et accessoires, y compris, sans toutefois s'y limiter, les rallonges électriques, les tuyaux flexibles, les filtres, les interrupteurs, les balais de moteur en carbone et les autres attachements et accessoires d'aspirateur qui ne sont pas énumérés spécifiquement aux présentes.
- L'endommagement ou la détérioration du moteur résultant de l'absence de dégagement d'un blocage survenu pendant l'utilisation normale de l'appareil.
- La perte ou l'endommagement du produit résultant de conditions au-delà du contrôle de ProTeam, notamment, sans toutefois s'y limiter, une mauvaise utilisation, un accident, une utilisation abusive, une négligence, une faute (commise par une partie autre que ProTeam), une utilisation au-delà de la capacité nominale de l'appareil ou une installation, une utilisation ou une application inappropriée.
- Une modification ou une altération non autorisée.
- Une perte ou un endommagement du produit résultant du non-respect du calendrier d'entretien établi ou d'une utilisation du produit non conforme aux instructions ou directives écrites de ProTeam ou aux conditions du mode d'emploi.
- La garantie limitée du chargeur de piles au lithium-ion s'applique exclusivement aux dommages résultant de l'utilisation normale du produit. Tous les autres dommages sont expressément exclus.

Comment aviser ProTeam

Si vous découvrez que votre produit a un défaut que vous croyez être couvert par cette garantie limitée, vous devez en informer ProTeam ou le détaillant ProTeam agréé chez lequel vous avez acheté le produit avant l'expiration du délai de garantie applicable. Vous pouvez contacter le service à la clientèle de ProTeam en téléphonant au (866) 888-2168 entre 8 et 17 heures, heure du Centre, ou à tout moment par courriel ou par télécopieur. Les heures d'ouverture du service à la clientèle peuvent varier, et elles seront mises à jour sur le site Internet de ProTeam à l'adresse proteam.emerson.com. Pour que la réclamation au titre de la garantie soit traitée dans les plus brefs délais, nous vous suggérons de remplir la carte d'enregistrement mise à votre disposition sur le site Internet de ProTeam à l'adresse proteam.emerson.com. Si vous ne remplissez pas de carte d'enregistrement, il vous sera demandé de produire un reçu original de vente daté pour vous prévaloir de la garantie. La couverture de garantie de tous les produits est sous réserve de votre conformité aux processus de notification et de réparation indiqués. Les processus de notification pour les blocs-piles des aspirateurs dorsaux GoFree Flex Pro sont indiqués ci-dessous.

Ce que nous ferons pour corriger les problèmes

ProTeam ou le détaillant ProTeam agréé de votre région déterminera si votre réclamation est couverte par la présente garantie limitée, sous réserve des limitations et des exclusions indiquées ci-dessus, et si cette réclamation a été reçue avant la fin du délai de garantie applicable. Pour toute réclamation au titre de la garantie portant sur des produits autres que les blocs-piles pour aspirateurs dorsaux GoFree Flex Pro, à condition que la réclamation soit couverte par la présente garantie limitée, ProTeam ou son détaillant agréé, à la discrétion exclusive de ProTeam : (a) réparera ou remplacera la partie défectueuse de votre produit ou (b) remplacera le produit dans son intégralité. Dans le cas des blocs-piles pour aspirateurs dorsaux GoFree Flex Pro, le détaillant ProTeam agréé de votre région réparera le produit, l'enverra dans un atelier de réparation autorisé ou contactera ProTeam pour obtenir un remplacement. Si ProTeam n'est pas en mesure de réparer le produit ou le bloc-piles pour aspirateur dorsal GoFree Flex Pro et ne peut vous fournir un produit de remplacement approprié, vous obtiendrez le remboursement de votre prix d'achat ou un crédit que vous pourrez utiliser lors de l'achat d'un autre produit ou d'un bloc-piles pour aspirateur dorsal GoFree Flex Pro. Les produits réparés ou remplacés pendant la période de garantie sont couverts pendant le reste de la période de garantie originale. Toute modification ou réparation non autorisée, ou l'utilisation de composants autres que des composants authentiques de ProTeam, entraînera l'annulation de la présente garantie limitée.

GARANTIE LIMITÉE

Processus de notification pour les blocs-piles pour aspirateurs dorsaux GoFree Flex Pro

Les blocs-piles pour aspirateurs dorsaux GoFree Flex Pro ne peuvent pas être réparés sur place, et il faut suivre des instructions de manutention spéciales pour leur expédition. Veuillez contacter le service à la clientèle de ProTeam au 866.888.2168 pour obtenir des instructions d'expédition et apprendre quelles sont les options à votre disposition. Un numéro d'autorisation de retour de marchandise (RAN) doit être obtenu avant qu'un produit ne soit expédié. Veuillez téléphoner au service à la clientèle au numéro indiqué ci-dessus ou vous rendre sur le site Internet de ProTeam pour demander un RAN. Si vous n'avez pas rempli une carte d'enregistrement pour la garantie, incluez un justificatif écrit daté de votre achat du produit avec une note indiquant la nature du problème avec le RAN. S'il n'y a pas de détaillant ProTeam agréé dans votre région, le service à la clientèle de ProTeam vous donnera le nom et l'adresse d'un service de réparation agréé dans votre région ou il vous communiquera un RAN avec des instructions pour expédier votre produit à l'atelier de réparation de ProTeam.

Aucune autre garantie expresse ne s'applique

LES GARANTIES LIMITÉES INDIQUÉES CI-DESSUS SONT LES SEULES GARANTIES QUI VOUS SONT ACCORDÉES PAR PROTEAM, ET ELLES REMPLACENT TOUTES AUTRES GARANTIES, ÉCRITES OU ORALES, EXPRESSES OU TACITES, DÉCOULANT DE L'APPLICATION DE LA LOI OU CONFÉRÉES À TOUT AUTRE TITRE, Y COMPRIS, SANS TOUTEFOIS S'Y LIMITER, LES GARANTIES DE QUALITÉ MARCHANDE OU D'ADAPTATION À UN BUT PARTICULIER, QUE CE BUT AIT ÉTÉ DIVULGUÉ OU NON, ET QUE LE PRODUIT AIT ÉTÉ CONÇU OU FABRIQUÉ SPÉCIFIQUEMENT OU NON POUR VOTRE PROPRE USAGE. LA PHRASE SUIVANTE NE S'APPLIQUE QU'AUX ACHATS EFFECTUÉS PAR DES CONSOMMATEURS : LES EXCLUSIONS DE GARANTIES IMPLICITES, Y COMPRIS, SANS TOUTEFOIS S'Y LIMITER, LES GARANTIES DE QUALITÉ MARCHANDE ET D'ADAPTATION À UN BUT PARTICULIER N'ENTRERONT EN VIGUEUR QU'APRÈS LA FIN DE LA PÉRIODE DE GARANTIE. Aucun employé, détaillant, agent ou autre personne n'est autorisé à modifier la présente garantie limitée de quelque façon que ce soit ou à accorder une quelconque autre garantie au nom de ProTeam. Les dispositions de la présente garantie limitée ne peuvent pas être modifiées par ProTeam, par le propriétaire d'origine du produit ou par leurs successeurs ou cessionnaires respectifs de quelque manière que ce soit.

Limitation de responsabilité

DANS TOUTE LA MESURE PRÉVUE PAR LA LOI, PROTEAM NE SAURAIT EN AUCUNE CIRCONSTANCE ASSUMER DE RESPONSABILITÉ POUR DE QUELCONQUES DOMMAGES ACCESSOIRES, SPÉCIAUX, INDIRECTS OU SECONDAIRES, Y COMPRIS TOUT DOMMAGE MONÉTAIRE POUVANT RÉSULTER D'UN DYSFONCTIONNEMENT, DE L'UTILISATION, D'UNE UTILISATION ABUSIVE OU DE L'IMPOSSIBILITÉ D'UTILISATION DU PRODUIT, OU D'UNE FAUTE DE PROTEAM. LE VENDEUR NE SAURAIT ÊTRE TENU RESPONSABLE DE PRÉJUDICES CAUSÉS PAR UN RETARD D'EXÉCUTION ET, EN AUCUN CAS, QUELLE QUE SOIT LA FORME DE LA RÉCLAMATION OU DE LA CAUSE DE L'ACTION (QU'ELLE SOIT FONDÉE SUR UN MANQUEMENT CONTRACTUEL, SUR UNE VIOLATION DE DROITS DE TIERS, SUR UNE FAUTE, SUR LA THÉORIE DE LA RESPONSABILITÉ SANS FAUTE OU SUR UNE ACTION DÉLICTEUELLE DE QUELQUE NATURE QUE CE SOIT), ET LA RESPONSABILITÉ DE PROTEAM NE SAURAIT EN AUCUN CAS DÉPASSER LE PRIX D'ACHAT QUE VOUS AUREZ PAYÉ POUR LE PRODUIT. L'expression « dommages et intérêts secondaires » inclura, sans toutefois s'y limiter, la perte de bénéfices anticipés, l'interruption des activités commerciales, la perte d'utilisation ou de revenus, le coût des capitaux immobilisés ou les dommages ou pertes subis par des biens ou des équipements.

Étant donné que certains États et certaines provinces n'autorisent pas l'exclusion ou la limitation des dommages et intérêts accessoires ou secondaires, il est possible que la limitation ci-dessus ne s'applique pas à vous.

La présente garantie limitée vous confère des garanties juridiques spécifiques, et il est également possible que vous ayez d'autres droits en fonction de l'État ou de la province où vous résidez.

La présente garantie limitée est régie par les lois applicables dans l'État du Missouri, aux États-Unis, sans égard aux principes gouvernant les conflits de lois.

ProTeam, Inc.

customerservice.proteam@emerson.com

8100 W. Florissant Ave • Building T • St. Louis, MO 63136

(866) 888.2168

SP7020

Imprimé 03/17